



FERRI srl - Via C. Govoni, 30 - 44030 Tamara (FE) Italy
Tel. +39-0532.866866 - Fax +39-0532.866851
<http://www.ferrisrl.it>
e-mail: ferrisrl@ferrisrl.it

TGA

DECEPUGLIATRICI IDRAULICHE
HYDRAULIC FLAIL-HEDGER MOWERS
HYDRAULISCHER BOSCHUNGMAHER
DEBROUSSAILLEUSES HYDRAULIQUES
DESBROZADORA

CATALOGO DELLE PARTI DI RICAMBIO
SPARE PARTS CATALOGUE
ERSATZTEILKATALOG
CATALOGUE DE PIECES DETACHEES
CATALOGO DEL LAS PIEZAS DE RECAMBIO

TGA58ZS

Serien.
Serial no.
Seriennr.
N. série
Nùm. serie

03

INDICE DELLE TAVOLE - INDEX OF PIECES - TABELLENINHALTSVIERZEICHNIS
INDEX DES PANNEAUX - INDICE DE LAS TABLAS

TGA58ZS - 03

A045

Telaio · Frame · Rahmen · Chassis · Bastidor

B074

Bracci · Arms · Arme · Bras · Brazos

B075

Bracci · Arms · Arme · Bras · Brazos

C223

Impianto idraulico alimentazione · Feeding hydraulic system · Hydraulikanlage der versorgung · Installation hydraulique d'alimentation · Equipo hidraulico alimentacion

C224

Impianto idraulico servizi · Hydraulic installation to attachments · Hydraulikanlange fur ausrustungen · Installation hydraulique aux outils · Instalacion hidraulica equipos

C225

Comandi idraulici · Distributors · Stevergerate · Distributeurs · Distribuidores

C226

Comandi idraulici · Distributors · Stevergerate · Distributeurs · Distribuidores

D042

Martinetto · Jack · Zylinder · Vérin · Gato

D043

Martinetto · Jack · Zylinder · Vérin · Gato

D044

Martinetto · Jack · Zylinder · Vérin · Gato

D045

Martinetto · Jack · Zylinder · Vérin · Gato

D067

Martinetto · Jack · Zylinder · Vérin · Gato

G005

Moltiplicatore · Gear box · Getriebe · Multiplicateur · Multiplicador

H052

Impianto elettrico · Electric system · Elektrische anlage · Installation electriques · Instalacion electricos

L001

Manipolatore · Control lever · Steverhebel · Manipulateur · Manipulador

M061

Sospensione 1° braccio · 1st arm suspension · Aufhangung 1.ausleger · Suspension 1 er bras · Suspension 1° brazo

M062

Scambiatore di calore · Heat exchanger · Warmeaustauscher · Echangeur de chaleur · Intercambiador de calor

INDICE FIGURATIVO - PICTURE INDEX - ABBILDUNGSVERZEICHNIS
INDEX FIGURATIF - INDICE FIGURATIVO

TGA58ZS - 03

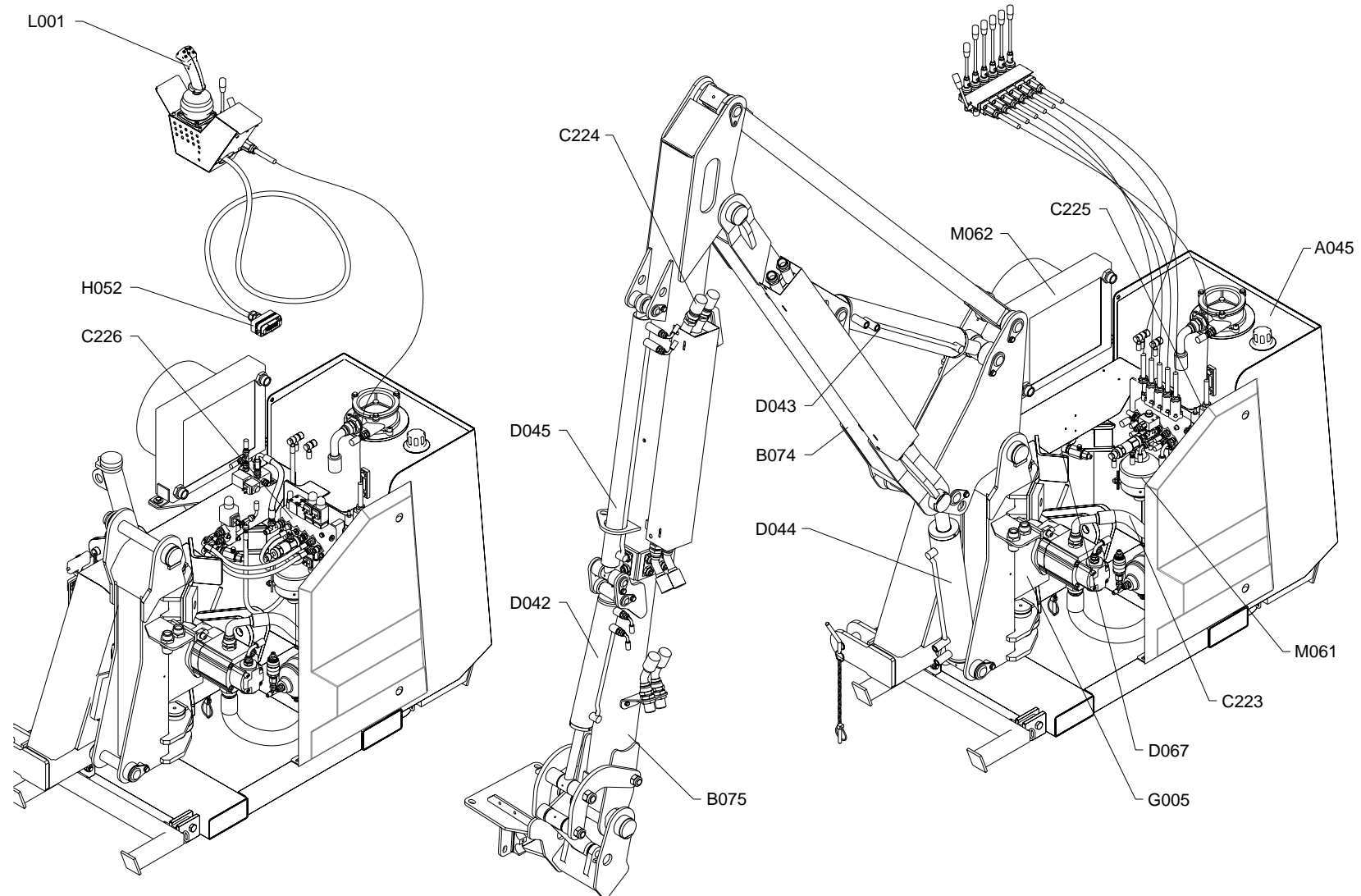

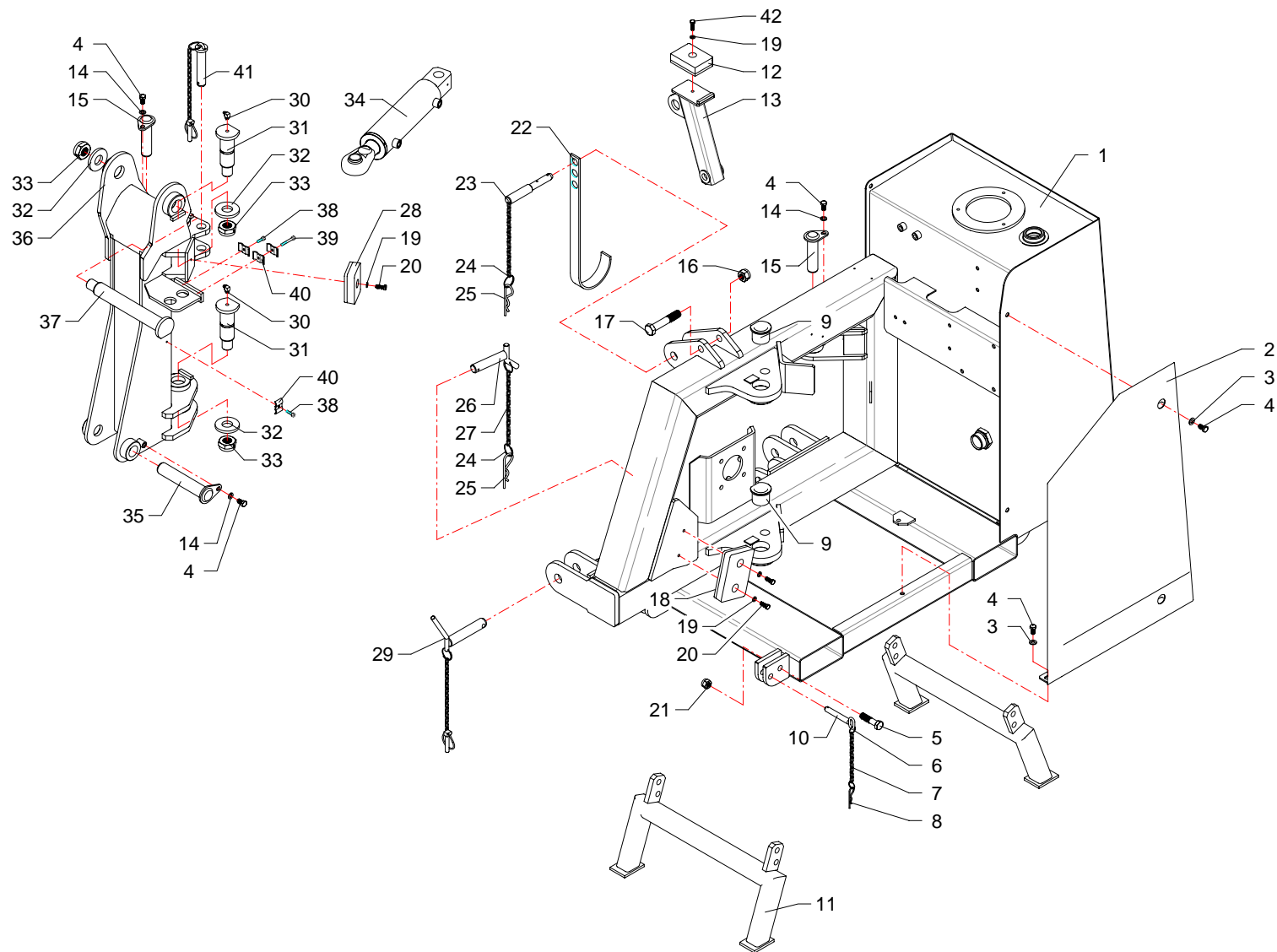

RIF	CODE	Qty				Denominazione-Denomination-Bezeichnung-Denomination-Denominacion
		TGA58ZS [03]				
1	TGA50010200	1	1			Telaio · Frame · Rahmen · Chassis · Bastidor
2	TGA50170400	1	1			Carter · Casing · Keilriemenschutz · Enveloppe · Carter
3	0349002Z	3	3			Rondella · Washer · Scheibe · Rondelle · Arandela
4	0318005Z	3	3			Vite · Bolt · Schraube · Vis · Tornillo
5	0304011Z	4	4			Vite · Bolt · Schraube · Vis · Tornillo
6	2301074	8	8			Anello · Ring · Ring · Bague · Anillo
7	2301117	4	4			Catena · Chain · Kette · Chaîne · Banda
8	0340022	4	4			Copiglia · Split pin · Splint · Goupille · Pasador
9	1001022	2	2			Boccola · Bushing · Buchse · Bague · Casquillo
10	F16110600	4	4			Perno · Pin · Zapfen · Goujon · Perno
11	TK8040100	2	2			Piede · Pad · Fuss · Pied · Pie
12	3201002	1	1			Tampone · Pad · Stopfen · Tampon · Tapon
13	TGA50200900	1	1			Supporto · Bracket · Halterung · Support · Soporte
14	0322003Z	3	3			Rondella · Washer · Scheibe · Rondelle · Arandela
15	TKV65110100	2	2			Perno · Pin · Zapfen · Goujon · Perno
16	0310005	1	1			Dado · Nut · Mutter · Ecrou · Tuerca
17	0305013Z	1	1			Vite · Bolt · Schraube · Vis · Tornillo
18	2301007	1	1			Tampone · Pad · Stopfen · Tampon · Tapon
19	0322002Z	4	4			Rondella · Washer · Scheibe · Rondelle · Arandela
20	0347007Z	3	3			Vite · Bolt · Schraube · Vis · Tornillo
21	0310004	4	4			Dado · Nut · Mutter · Ecrou · Tuerca
22	F27070400	1	1			Supporto · Bracket · Halterung · Support · Soporte
23	F16110500	1	1			Spina · Pin · Stift · Goupille · Pasador hendido
24	2301115	5	5			Anello · Ring · Ring · Bague · Anillo
25	0340020	3	3			Copiglia · Split pin · Splint · Goupille · Pasador
26	F46110300	2	2			Perno · Pin · Zapfen · Goujon · Perno
27	2301117	2	2			Catena · Chain · Kette · Chaîne · Banda
28	3201002	1	1			Tampone · Pad · Stopfen · Tampon · Tapon
29	2301235	2	2			Spina · Pin · Stift · Goupille · Pasador hendido
30	0339001	2	2			Ingrassatore · Grease nipple · Schmiernippel · Graisseur · Engrasador
31	TSN50110300	2	2			Perno · Pin · Zapfen · Goujon · Perno
32	TK8150100	3	3			Rondella · Washer · Scheibe · Rondelle · Arandela
33	0310018	2	2			Dado · Nut · Mutter · Ecrou · Tuerca
34	27160000	1	1			Martinetto · Jack · Zylinder · Vérin · Gato
35	TGA50110100	1	1			Perno · Pin · Zapfen · Goujon · Perno

I GB D F E

Telaio · Frame · Rahmen · Chassis · Bastidor

FERRI

A045

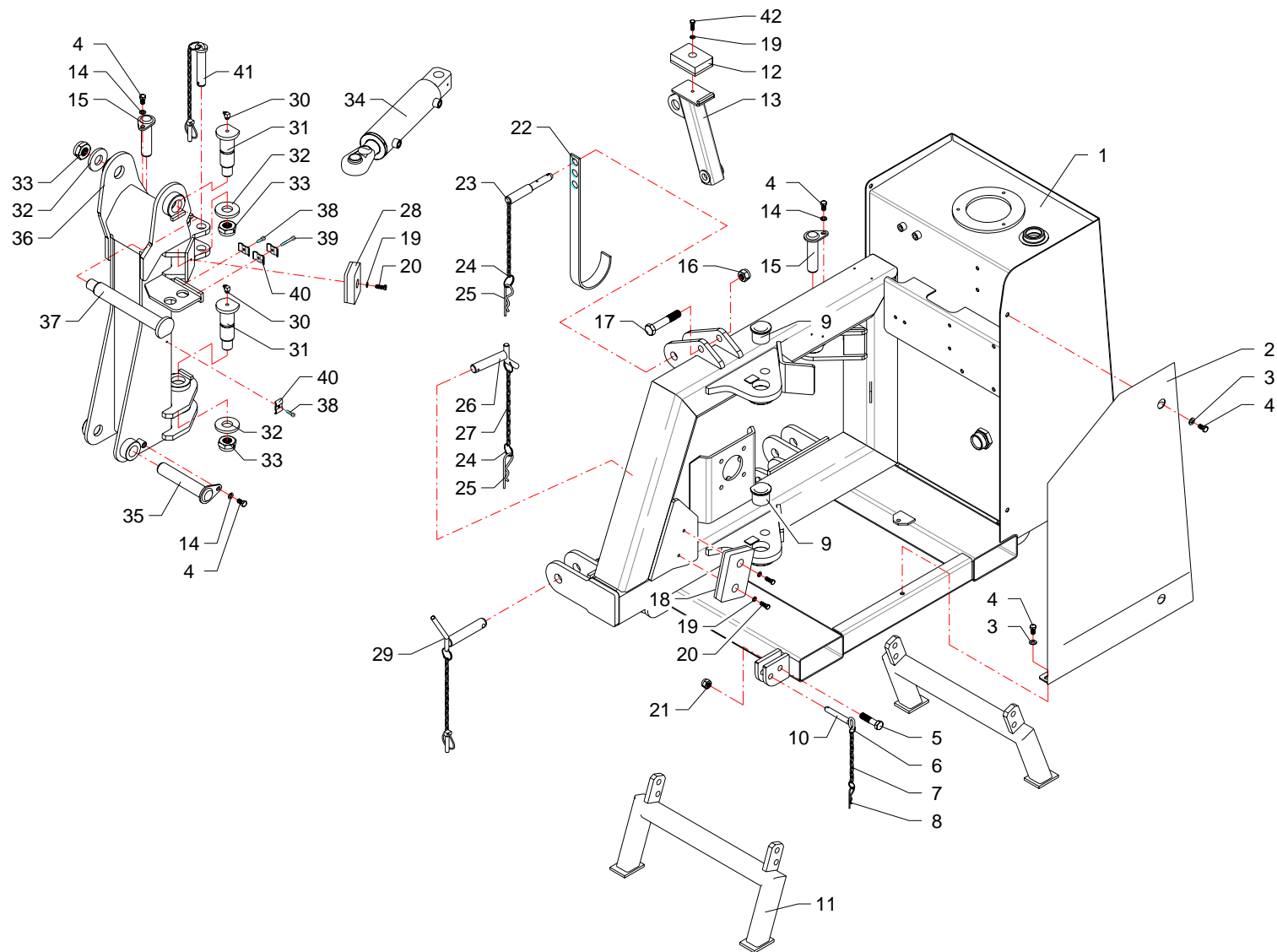

RIF	CODE	Qnt				Denominazione-Denomination-Bezeichnung-Denomination-Denominacion
		TGA58ZS [03]				
						
36	TGA50070300	1	1			Supporto · Bracket · Halterung · Support · Soporte
37	TP48110100	1	1			Perno · Pin · Zapfen · Goujon · Perno
38	0316006Z	3	2			Vite · Bolt · Schraube · Vis · Tornillo
39	0316011Z		1			Vite · Bolt · Schraube · Vis · Tornillo
40	TP48290200	3	4			Fermatubi · Pipe clamp · Rohrschelle · Serre tuyaux · Sujeta tubos
41	2301279	1	1			Perno · Pin · Zapfen · Goujon · Perno
42	0347006Z	1	1			Vite · Bolt · Schraube · Vis · Tornillo

Telaio · Frame · Rahmen · Chassis · Bastidor

FERRI

A045

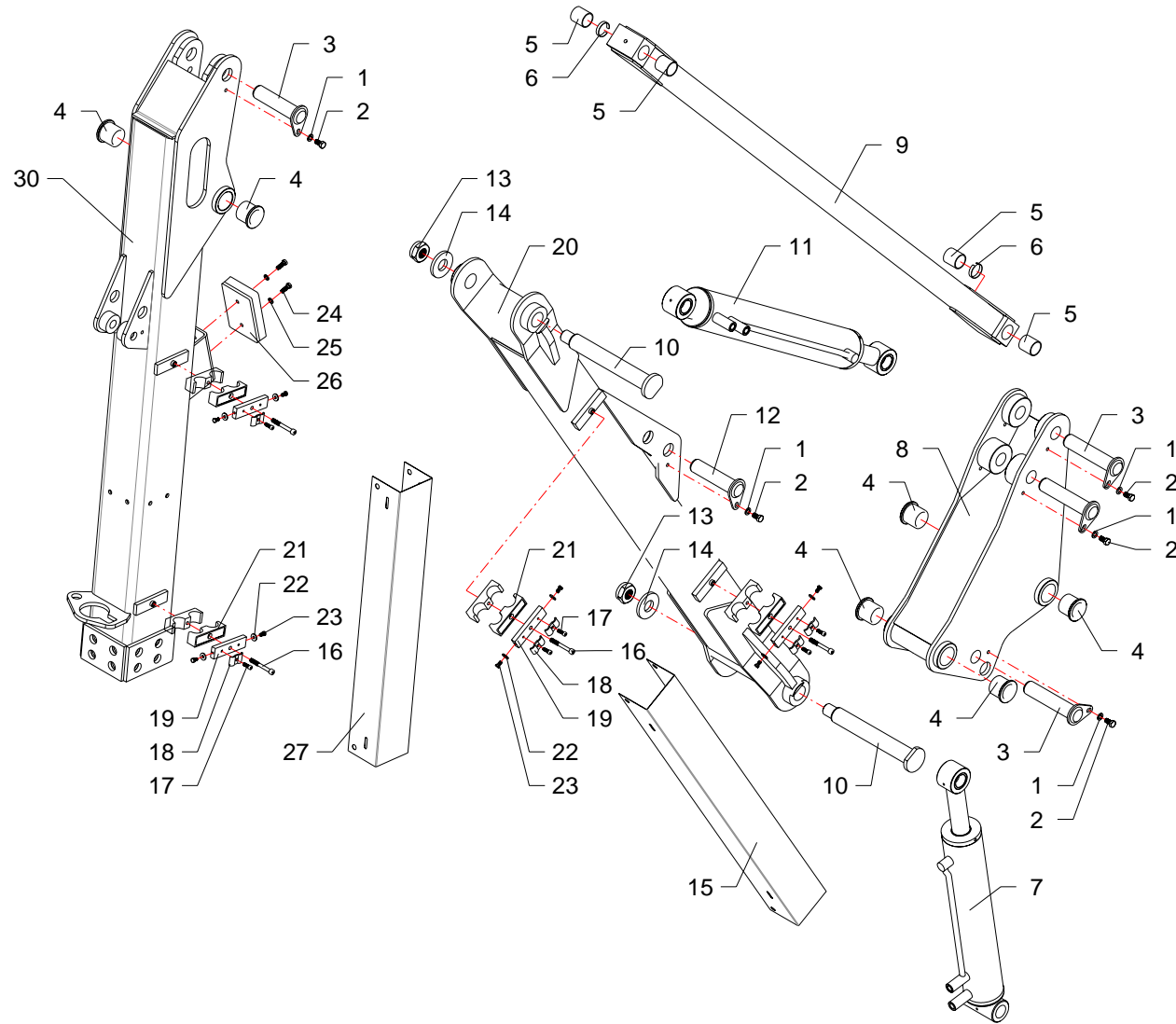

RIF	CODE	Qty				Denominazione-Denomination-Bezeichnung-Denomination-Denominacion
		TGA58ZS [03]				
1	0322003Z	5				Rondella · Washer · Scheibe · Rondelle · Arandela
2	0342003Z	5				Vite · Bolt · Schraube · Vis · Tornillo
3	TGA50110200	4				Perno · Pin · Zapfen · Goujon · Perno
4	1001017	6				Boccola · Bushing · Buchse · Bague · Casquillo
5	1001007	4				Boccola · Bushing · Buchse · Bague · Casquillo
6	TGA50140100	2				Distanziale · Spacer · Distanzstueck · Entretoise · Separador
7	27146000	1				Martinetto · Jack · Zylinder · Vérin · Gato
8	TGA50070100	1				Supporto · Bracket · Halterung · Support · Soporte
9	TGA50080100	1				Tirante · Connecting rod · Spannstange · Tige · Tirante
10	TP48110100	3				Perno · Pin · Zapfen · Goujon · Perno
11	27145000	1				Martinetto · Jack · Zylinder · Vérin · Gato
12	TGA50110300	1				Perno · Pin · Zapfen · Goujon · Perno
13	0310018	3				Dado · Nut · Mutter · Ecrou · Tuerca
14	TK8150100	3				Rondella · Washer · Scheibe · Rondelle · Arandela
15	TGA50170100	1				Protezione · Guard · Schutz · Protection · Proteccion
16	0317015Z	4				Vite · Bolt · Schraube · Vis · Tornillo
17	0316006Z	6				Vite · Bolt · Schraube · Vis · Tornillo
18	TP48290200	6				Fermatubi · Pipe clamp · Rohrshelle · Serre tuyaux · Sujeta tubos
19	TSN50290100	4				Staffa · Clamp · Prätze · Etrier · Brida
20	TGA50210100	1				Braccio · Arm · Arm · Bras · Brazo
21	0414005	4				Collare · Anchor pipe · Schlauchschelle · Plate fixe tube · Brida
22	0349006Z	8				Rondella · Washer · Scheibe · Rondelle · Arandela
23	0365003Z	8				Vite · Bolt · Schraube · Vis · Tornillo
24	0347007Z	2				Vite · Bolt · Schraube · Vis · Tornillo
25	0322002Z	2				Rondella · Washer · Scheibe · Rondelle · Arandela
26	2301007	1				Tampone · Pad · Stopfen · Tampon · Tapon
27	TGA58170100	1				Protezione · Guard · Schutz · Protection · Proteccion
28	TKV65110100	1				Perno · Pin · Zapfen · Goujon · Perno
29	1004001	6				Boccola · Bushing · Buchse · Bague · Casquillo
30	TGA58210500	1				Braccio · Arm · Arm · Bras · Brazo

I GB D F E

Bracci · Arms · Arme · Bras · Brazos

FERRI

B074

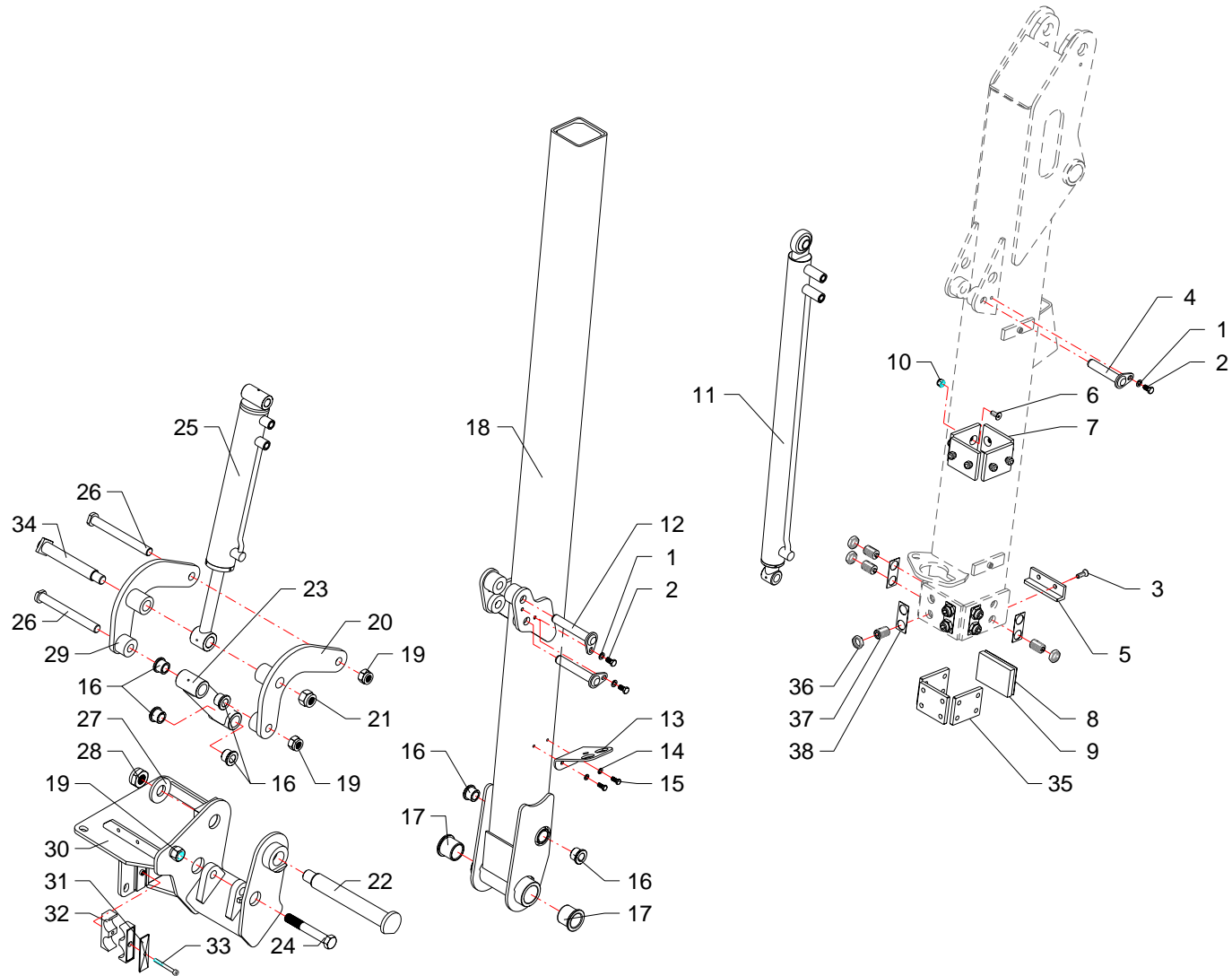

RIF	CODE	Qty				Denominazione-Denomination-Bezeichnung-Denomination-Denominacion
		TGA58ZS [03]				
1	0322003Z	3				Rondella · Washer · Scheibe · Rondelle · Arandela
2	0342003Z	3				Vite · Bolt · Schraube · Vis · Tornillo
3	0312002Z	2				Vite · Bolt · Schraube · Vis · Tornillo
4	TKV65110200	1				Perno · Pin · Zapfen · Goujon · Perno
5	TK8120100	1				Fermo · Locking · Verschluss · Arret de securite · Parada
6	0312003	8				Vite · Bolt · Schraube · Vis · Tornillo
7	TK8150200	4				Pattino · Track shoe · Gleitstueck · Patin · Teja
8	TK8140100	1				Spessore · Shimset · Spurscheibe · Epaisseur · Espesor
9	TK8150300	1				Pattino · Track shoe · Gleitstueck · Patin · Teja
10	0310002	8				Dado · Nut · Mutter · Erou · Tuerca
11	27147000	1				Martinetto · Jack · Zylinder · Vérin · Gato
12	TKV65110400	2				Perno · Pin · Zapfen · Goujon · Perno
13	TSN50290200	1				Supporto · Bracket · Halterung · Support · Soporte
14	0322002Z	2				Rondella · Washer · Scheibe · Rondelle · Arandela
15	0347005Z	2				Vite · Bolt · Schraube · Vis · Tornillo
16	1004001	6				Boccola · Bushing · Buchse · Bague · Casquillo
17	1001017	2				Boccola · Bushing · Buchse · Bague · Casquillo
18	TGA58210200	1				Braccio · Arm · Arm · Bras · Brazo
19	0359007	3				Dado · Nut · Mutter · Erou · Tuerca
20	TGA46200500	1				Leva · Lever · Hebel · Levier · Palanca
21	0359008	1				Dado · Nut · Mutter · Erou · Tuerca
22	TP48110100	1				Perno · Pin · Zapfen · Goujon · Perno
23	TGA46200300	1				Puntone · Strut · Druckstab · Etai · Puntal
24	TGA46190100	1				Vite · Bolt · Schraube · Vis · Tornillo
25	27144000	1				Martinetto · Jack · Zylinder · Vérin · Gato
26	TP48110300	2				Perno · Pin · Zapfen · Goujon · Perno
27	TK8150100	1				Rondella · Washer · Scheibe · Rondelle · Arandela
28	0310018	1				Dado · Nut · Mutter · Erou · Tuerca
29	TGA46200600	1				Leva · Lever · Hebel · Levier · Palanca
30	TGA46070500	1				Attacco · Linkage · Anschluss · Attelage · Ataque
31	0414012	1				Collare · Anchor pipe · Schlauchschelle · Plate fixe tube · Brida
32	0414004	1				Piastra · Plate · Platte · Plate · Placa
33	0317013Z	1				Vite · Bolt · Schraube · Vis · Tornillo
34	BSV10110500	1				Perno · Pin · Zapfen · Goujon · Perno
35	TKP56160200	3				Pattino · Track shoe · Gleitstueck · Patin · Teja

I GB D F E

Bracci · Arms · Arme · Bras · Brazos

FERRI

B075

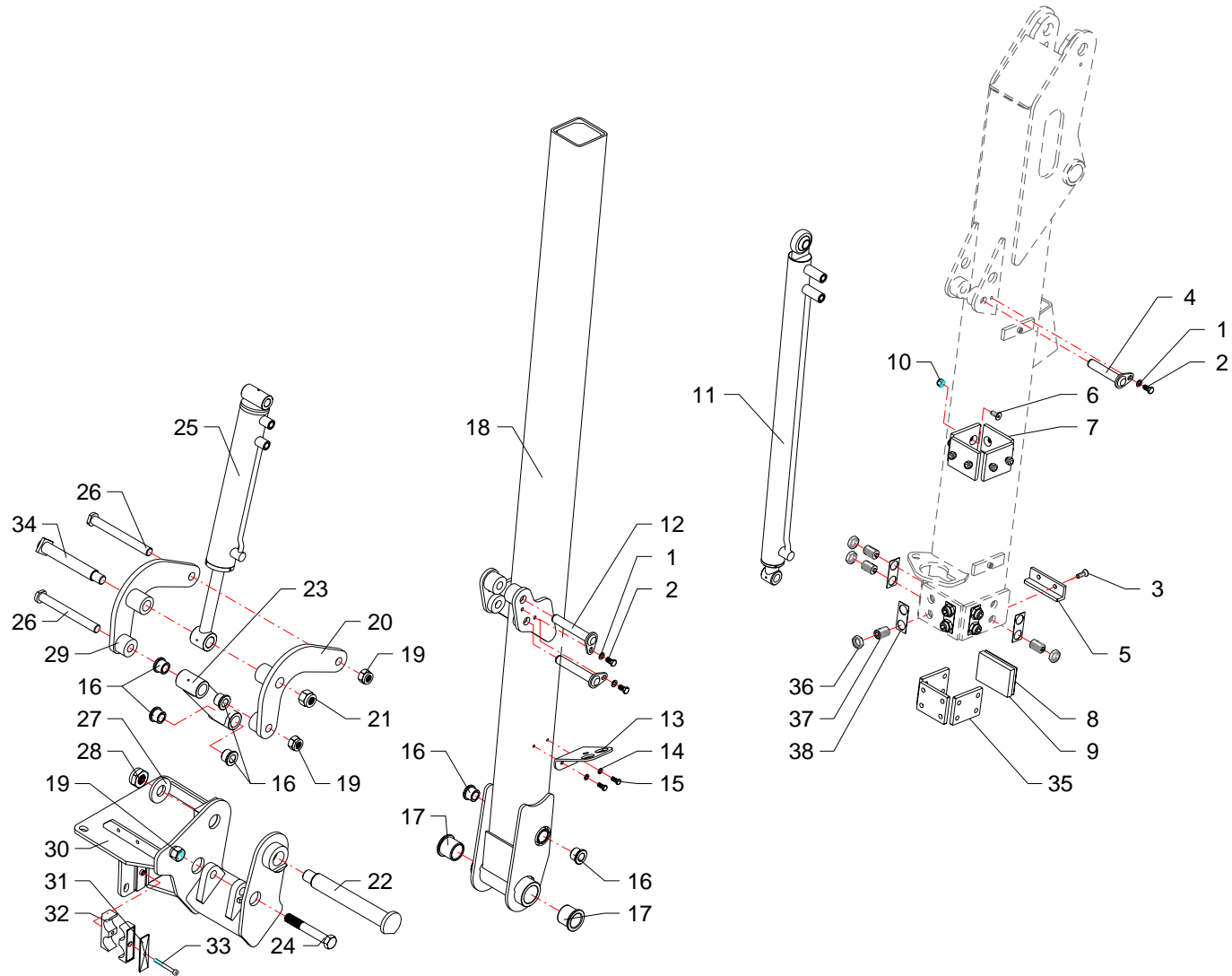

RIF	CODE	TGA58ZS [03]	Qnt				Denominazione-Denomination-Bezeichnung-Denomination-Denominacion I GB D F E
36	BSV10190300	12					Dado · Nut · Mutter · Erou · Tuerca
37	BSV8190200	12					Vite · Bolt · Schraube · Vis · Tornillo
38	TKP56150100	6					Fermo · Locking · Verschluss · Arret de securite · Parada

Bracci · Arms · Arme · Bras · Brazos

FERRI

B075

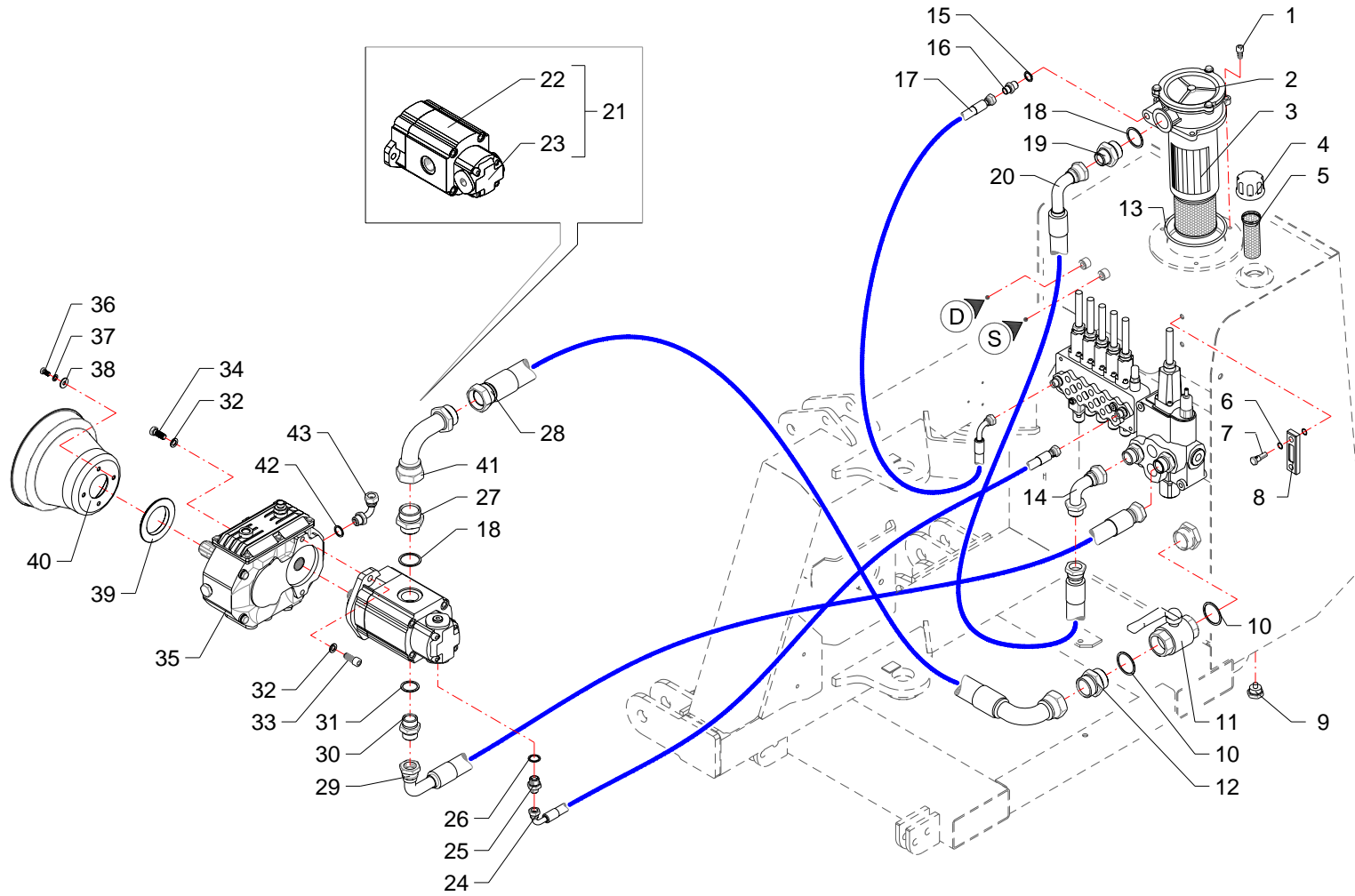

RIF	CODE	Qty			Denominazione-Denomination-Bezeichnung-Denomination-Denominacion
		TGA505 [02]	TGA5825 [03]		
1	0318005Z	3	3		Vite · Bolt · Schraube · Vis · Tornillo
2	0413016	1	1		Filtro · Filter · Filter · Filtre · Filtro
3	0413018	1	1		Cartuccia · Cartridge · Filterensatz · Cartouche · Cartucho
4	0418035	1	1		Tappo · Cap · Stopfen · Buchon · Tapon
5	0418006	1	1		Filtro · Filter · Filter · Filtre · Filtro
6	0418037	1	1		Guarnizione · Gasket · Dichtung · Joint · Empaquetadura
7	0418038	2	2		Vite cava · Hollow Screw · Hohlschraube · Vis creuse · Tornillo hueco
8	0418003	1	1		Spia livello · Level indicator · Pegel controllampe · Indicator niveau · Indicator de nivel
9	0418033	1	1		Tappo · Cap · Stopfen · Buchon · Tapon
10	0408010	2	2		Rondella · Washer · Scheibe · Rondelle · Arandela
11	0409006	1	1		Rubinetto · Cock · Schlusshanduentil · Robinet · Valvula de compuerta
12	0402009	1	1		Nipplo · Nipple · Nippel · Niplo · Niple
13	OR210	1	1		Guarnizione · Gasket · Dichtung · Joint · Empaquetadura
14	0405007	1	1		Curva · Curve · Bogen · Manchon · Curva
15	0408009	1	1		Rondella · Washer · Scheibe · Rondelle · Arandela
16	0401016	1	1		Riduzione · Nipple · Nippel · Adapteur · Reduccion
17	0502067	1	1		Tubo · Pipe · Schlauch · Tuyau · Tubo
18	0408008	2	2		Rondella · Washer · Scheibe · Rondelle · Arandela
19	0401011	1	1		Riduzione · Nipple · Nippel · Adapteur · Reduccion
20	0505085	1	1		Tubo · Pipe · Schlauch · Tuyau · Tubo
21	1501090	1	1		Pompa · Pump · Pompe · Pompe · Bomba
22	1501104	1	1		Pompa · Pump · Pompe · Pompe · Bomba
23	1501105	1	1		Pompa · Pump · Pompe · Pompe · Bomba
24	0502022	1	1		Tubo · Pipe · Schlauch · Tuyau · Tubo
25	0401004	1	1		Riduzione · Nipple · Nippel · Adapteur · Reduccion
26	0408004	1	1		Rondella · Washer · Scheibe · Rondelle · Arandela
27	0401012	1	1		Riduzione · Nipple · Nippel · Adapteur · Reduccion
28	0512004	1	1		Tubo · Pipe · Schlauch · Tuyau · Tubo
29	0505116	1	1		Tubo · Pipe · Schlauch · Tuyau · Tubo
30	0402007	1	1		Nipplo · Nipple · Nippel · Niplo · Niple
31	0408007	1	1		Rondella · Washer · Scheibe · Rondelle · Arandela
32	0322004Z	6	6		Rondella · Washer · Scheibe · Rondelle · Arandela
33	0319006Z	2	2		Vite · Bolt · Schraube · Vis · Tornillo
34	0343003Z	4	4		Vite · Bolt · Schraube · Vis · Tornillo
35	1401026	1	1		Moltiplicatore · Gear box · Getriebe · Multiplicateur · Multiplicador

I GB D F E

Impianto idraulico alimentazione · Feeding hydraulic system · Hydraulikanlage der versorgung · Installation hydraulique d'alimentation · Equipo hidraulico alimentacion

FERRI

C223

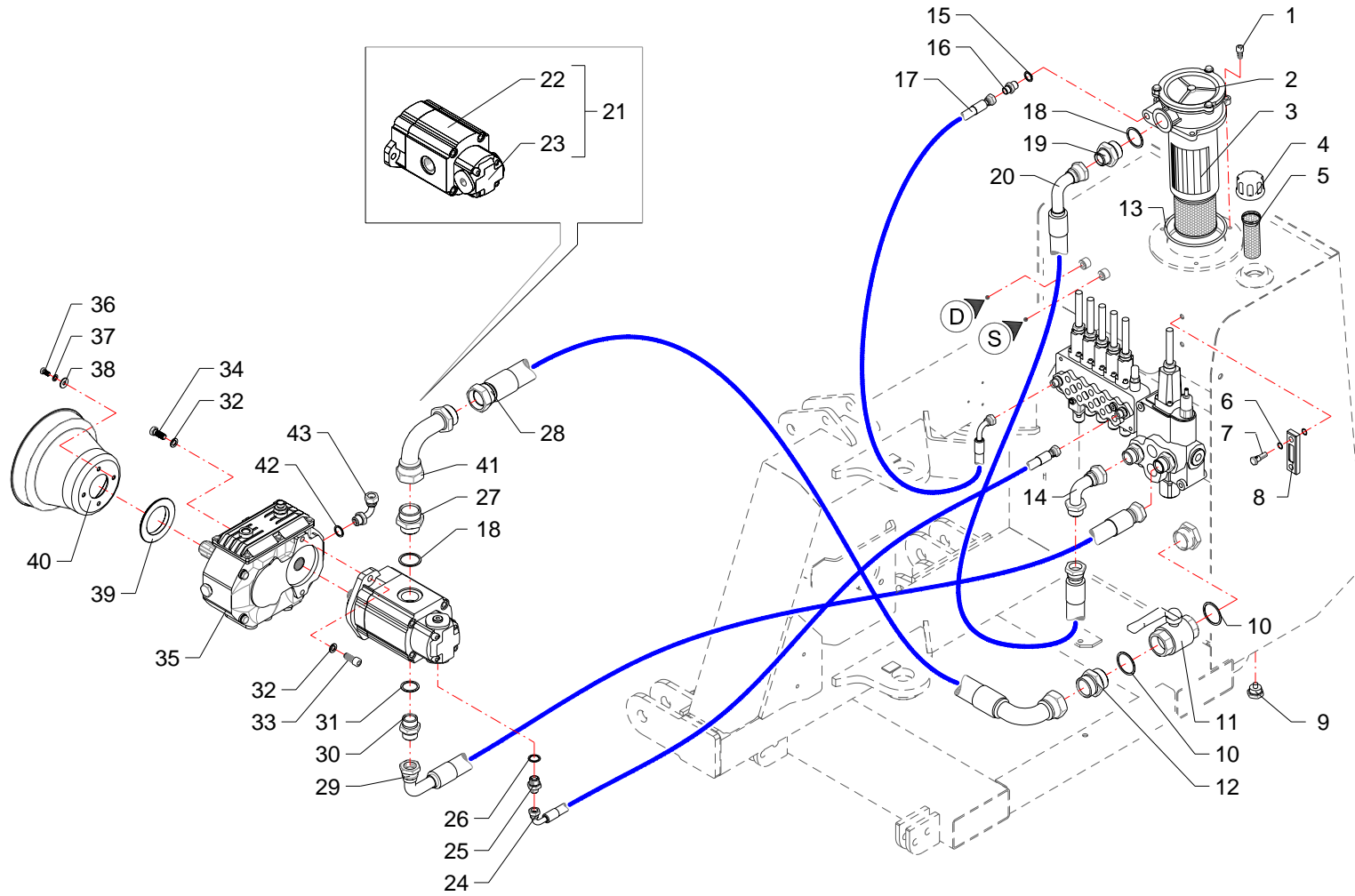

RIF	CODE	Qnt			Denominazione-Denomination-Bezeichnung-Denomination-Denominacion
		TGA50S [02]	TGA50S [03]	TGA50S [04]	
36	0347005Z	4	4		Vite · Bolt · Schraube · Vis · Tornillo
37	0322002Z	4	4		Rondella · Washer · Scheibe · Rondelle · Arandela
38	0349001Z	4	4		Rondella · Washer · Scheibe · Rondelle · Arandela
39	TGA50150100	1	1		Anello · Ring · Ring · Bague · Anillo
40	1701011	1	1		Cuffia · Guard · Schutz · Protecteur · Casqueta
41	0405009	1	1		Curva · Curve · Bogen · Manchon · Curva
42	0408004	1	1		Rondella · Washer · Scheibe · Rondelle · Arandela
43	0405004	1	1		Curva · Curve · Bogen · Manchon · Curva

I GB D F E

Impianto idraulico alimentazione · Feeding hydraulic system · Hydraulikanlage der versorgung · Installation hydraulique d'alimentation · Equipo hidraulico alimentacion

FERRI

C223

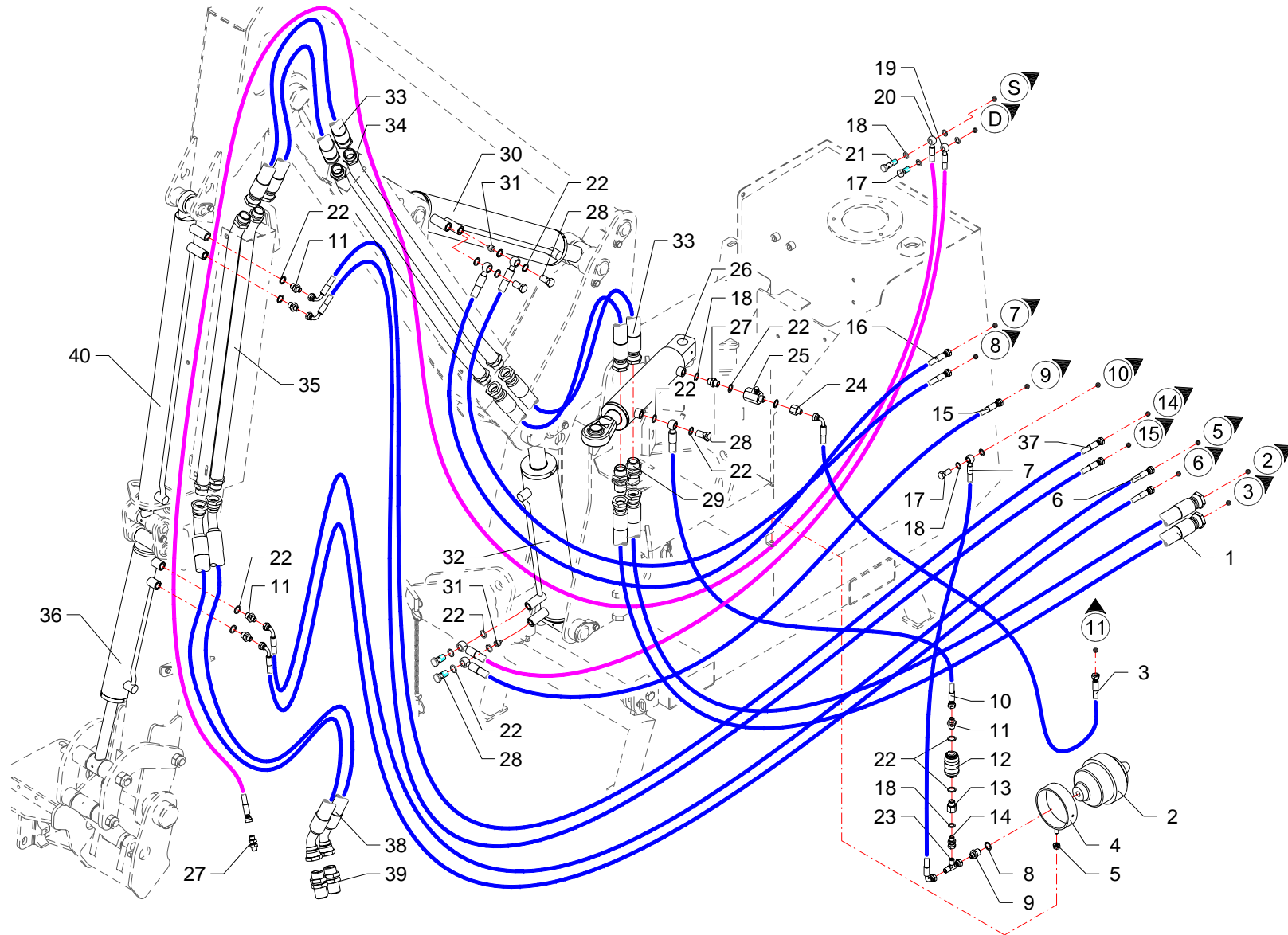

RIF	CODE	Qnt				Denominazione-Denomination-Bezeichnung-Denomination-Denominacion
		TGA58ZS [03]				
1	0505115	2				Tubo · Pipe · Schlauch · Tuyau · Tubo
2	0416001	1				Accumulatore · Accumulator · Akkumulator · Accumulateur · Acumulador
3	0501235	1				Tubo · Pipe · Schlauch · Tuyau · Tubo
4	021521	1				Supporto · Bracket · Halterung · Support · Soporte
5	0310002	1				Dado · Nut · Mutter · Ecrou · Tuerca
6	0501370	2				Tubo · Pipe · Schlauch · Tuyau · Tubo
7	0501359	1				Tubo · Pipe · Schlauch · Tuyau · Tubo
8	0408009	1				Rondella · Washer · Scheibe · Rondelle · Arandela
9	0401022	1				Riduzione · Nipple · Nippel · Adapteur · Reduccion
10	0501358	1				Tubo · Pipe · Schlauch · Tuyau · Tubo
11	0401003	5				Riduzione · Nipple · Nippel · Adapteur · Reduccion
12	0415007	1				Valvola · Valve · Ventil · Soupape · Válvula
13	0421007	1				Raccordo · Connector · Anschluss · Raccord · Brida
14	0407002	1				Raccordo · Connector · Anschluss · Raccord · Brida
15	0501356	1				Tubo · Pipe · Schlauch · Tuyau · Tubo
16	0501355	2				Tubo · Pipe · Schlauch · Tuyau · Tubo
17	0412002	2				Vite cava · Hollow Screw · Hohlschraube · Vis creuse · Tornillo hueco
18	0408002	7				Rondella · Washer · Scheibe · Rondelle · Arandela
19	0501357	1				Tubo · Pipe · Schlauch · Tuyau · Tubo
20	0501091	1				Tubo · Pipe · Schlauch · Tuyau · Tubo
21	0412011	1				Vite cava · Hollow Screw · Hohlschraube · Vis creuse · Tornillo hueco
22	0408003	19				Rondella · Washer · Scheibe · Rondelle · Arandela
23	0410026	1				Raccordo · Connector · Anschluss · Raccord · Brida
24	0421003	1				Riduzione · Nipple · Nippel · Adapteur · Reduccion
25	0415003	1				Valvola · Valve · Ventil · Soupape · Válvula
26	27160000	1				Martinetto · Jack · Zylinder · Vérin · Gato
27	0425002	1				Passaparete · Fairlead · Durchgang · Passecloison · Guía pasapanel
28	0412003	5				Vite cava · Hollow Screw · Hohlschraube · Vis creuse · Tornillo hueco
29	0425007	2				Passaparete · Fairlead · Durchgang · Passecloison · Guía pasapanel
30	27145000	1				Martinetto · Jack · Zylinder · Vérin · Gato
31	0417034	2				Valvola · Valve · Ventil · Soupape · Válvula
32	27146000	1				Martinetto · Jack · Zylinder · Vérin · Gato
33	0505111	4				Tubo · Pipe · Schlauch · Tuyau · Tubo
34	TGA50220100	2				Tubo · Pipe · Schlauch · Tuyau · Tubo
35	TGA58220100	2				Tubo · Pipe · Schlauch · Tuyau · Tubo

I GB D F E

Impianto idraulico servizi · Hydraulic installation to attachments · Hydraulikanlange fur ausrustungen · Installation hydraulique aux outils · Instalacion hidraulica equipos

FERRI

C224

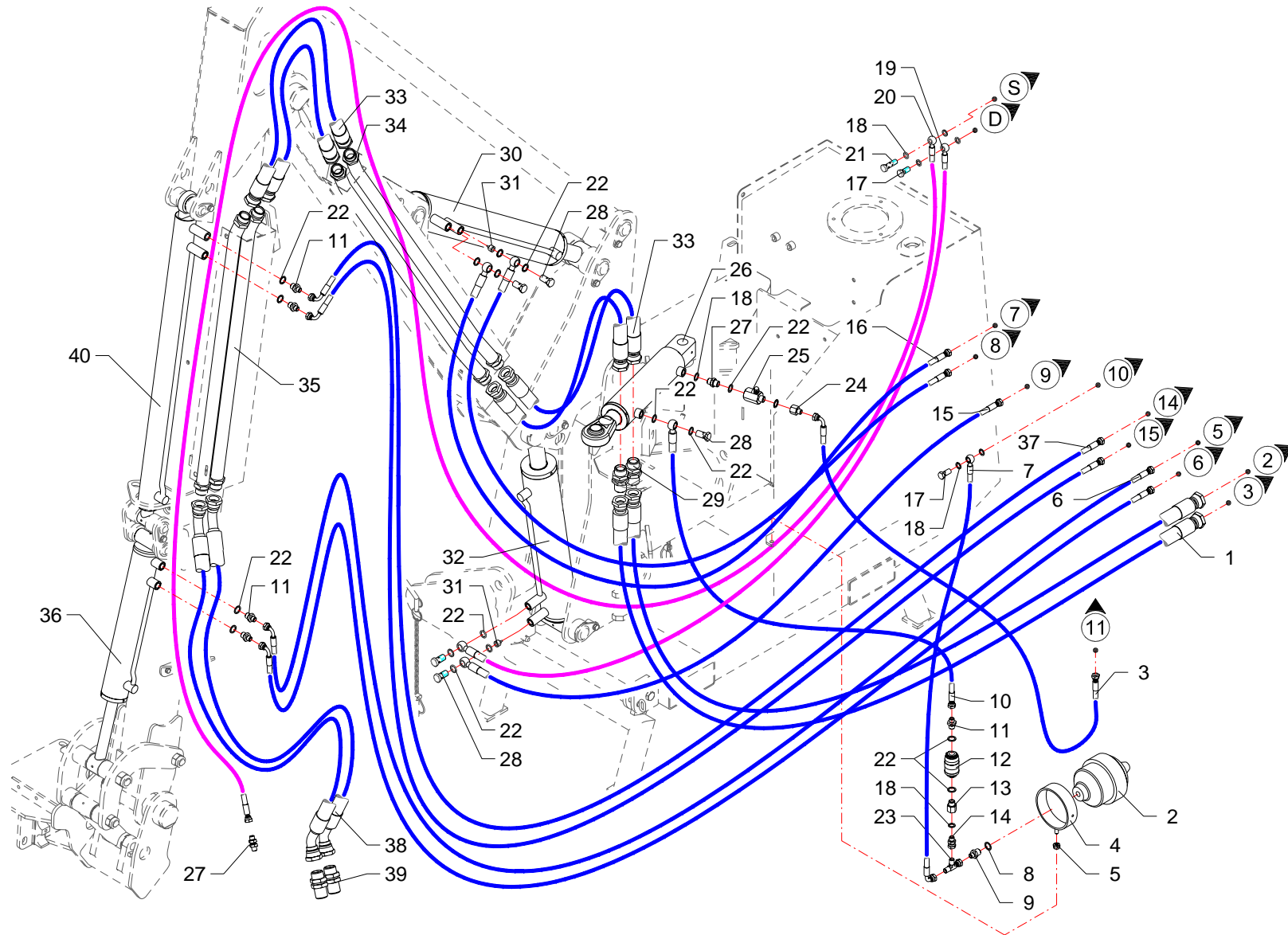

RIF	CODE	TGA58ZS [03]	Qnt				Denominazione-Denomination-Bezeichnung-Denomination-Denominacion I GB D F E
36	27144000	1					Martinetto · Jack · Zylinder · Vérin · Gato
37	0501368	2					Tubo · Pipe · Schlauch · Tuyau · Tubo
38	0505129	2					Tubo · Pipe · Schlauch · Tuyau · Tubo
39	0425007	2					Passaparete · Fairlead · Durchgang · Passecloison · Guía pasapanel
40	27147000	1					Martinetto · Jack · Zylinder · Vérin · Gato

Impianto idraulico servizi · Hydraulic installation to attachments · Hydraulikanlange fur ausrustungen · Installation hydraulique aux outils · Instalacion hidraulica equipos

FERRI

C224

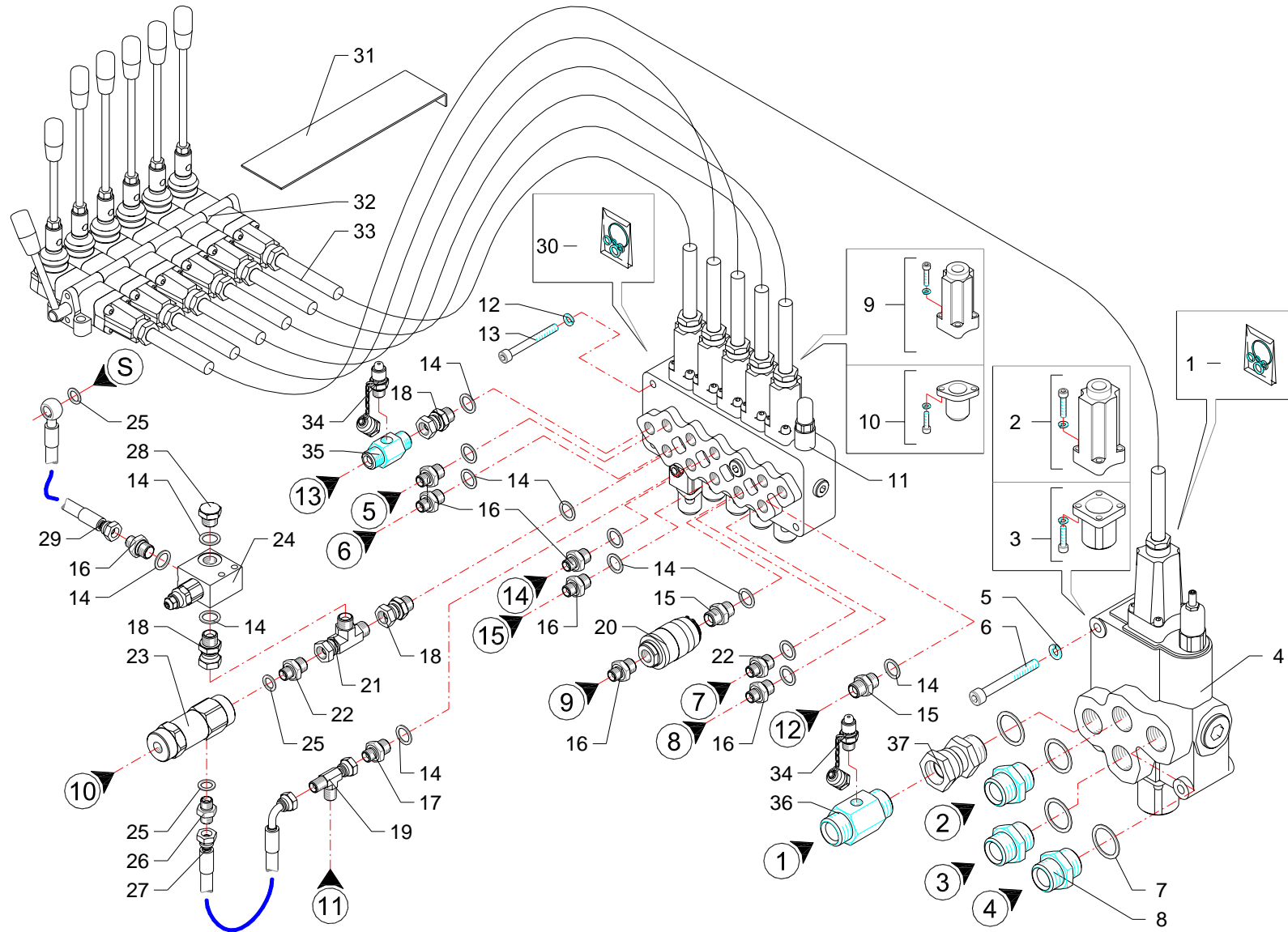

RIF	CODE	TGAS8ZS [03]	Qty				Denominazione-Denomination-Bezeichnung-Denomination-Denominacion I GB D F E
1	1305137	1				Kit guarnizioni · Set of gaskets · Satz dichtungen · Jeu de joints · Serie de guarniciones	
2	5TEL120005	1				Cappello · Cap · Deckel · Capuchon · Capuchon	
3	5U11120000	1				Cappello · Cap · Deckel · Capuchon · Capuchon	
4	1305121	1				Distributore · Control valve · Steverblock · Distributeur · Distribuidor	
5	0322003Z	3				Rondella · Washer · Scheibe · Rondelle · Arandela	
6	0318018Z	3				Vite · Bolt · Schraube · Vis · Tornillo	
7	0408007	4				Rondella · Washer · Scheibe · Rondelle · Arandela	
8	0402007	3				Niplo · Nipple · Nippel · Niplo · Niple	
9	5TEL105000	5				Cappello · Cap · Deckel · Capuchon · Capuchon	
10	5U08810500	5				Cappello · Cap · Deckel · Capuchon · Capuchon	
11	1305122	1				Distributore · Control valve · Steverblock · Distributeur · Distribuidor	
12	0322002Z	3				Rondella · Washer · Scheibe · Rondelle · Arandela	
13	0317015Z	3				Vite · Bolt · Schraube · Vis · Tornillo	
14	0408003	13				Rondella · Washer · Scheibe · Rondelle · Arandela	
15	0402003	2				Niplo · Nipple · Nippel · Niplo · Niple	
16	0401003	7				Riduzione · Nipple · Nippel · Adapteur · Reduccion	
17	TK5190200	1				Riduzione · Nipple · Nippel · Adapteur · Reduccion	
18	0407003	1				Raccordo · Connector · Anschluss · Raccord · Brida	
19	0410026	1				Raccordo · Connector · Anschluss · Raccord · Brida	
20	0415007	1				Valvola · Valve · Ventil · Soupape · Válvula	
21	0410028	1				Raccordo · Connector · Anschluss · Raccord · Brida	
22	TK5190300	1				Riduzione · Nipple · Nippel · Adapteur · Reduccion	
23	0417005	1				Valvola · Valve · Ventil · Soupape · Válvula	
24	0417043	1				Valvola · Valve · Ventil · Soupape · Válvula	
25	0408002	2				Rondella · Washer · Scheibe · Rondelle · Arandela	
26	0407002	1				Raccordo · Connector · Anschluss · Raccord · Brida	
27	0501325	1				Tubo · Pipe · Schlauch · Tuyau · Tubo	
28	0418020	1				Tappo · Cap · Stopfen · Buchon · Tapon	
29	0501343	1				Tubo · Pipe · Schlauch · Tuyau · Tubo	
30	1305134	1				Kit guarnizioni · Set of gaskets · Satz dichtungen · Jeu de joints · Serie de guarniciones	
31	21550	1				Lamierino · Metal cover · Metaldeckel · Tôle mince · Lamina	
32	1305005	1				Telecomando · Remote control · Fernsteuerung · Telecommande · Telecomando	
33	1305012	6				Cavo · Cable · Kabel · Cable · Cable	
34	0431001	2				Raccordo · Connector · Anschluss · Raccord · Brida	
35	0434004	1				Raccordo · Connector · Anschluss · Raccord · Brida	

Comandi idraulici · Distributors · Stevergerate · Distributeurs · Distribuidores

FERRI

C225

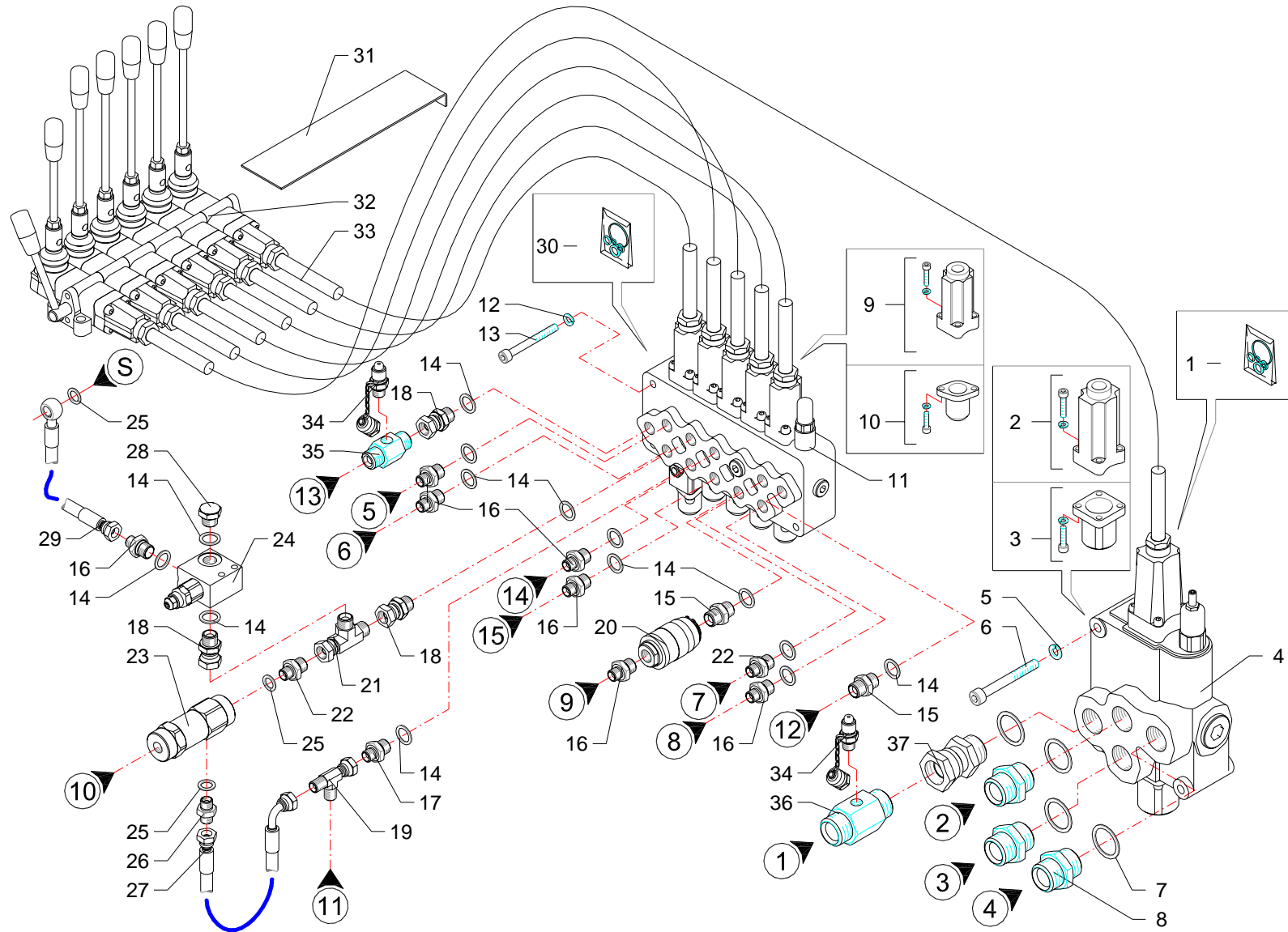

RIF	CODE	TGA58ZS [03]	Qnt				Denominazione-Denomination-Bezeichnung-Denomination-Denominacion I GB D F E
36	0434003	1					Raccordo · Connector · Anschluss · Raccord · Brida
37	0407006	1					Raccordo · Connector · Anschluss · Raccord · Brida

Comandi idraulici · Distributors · Steervergate · Distributeurs · Distribuidores

FERRI

C225

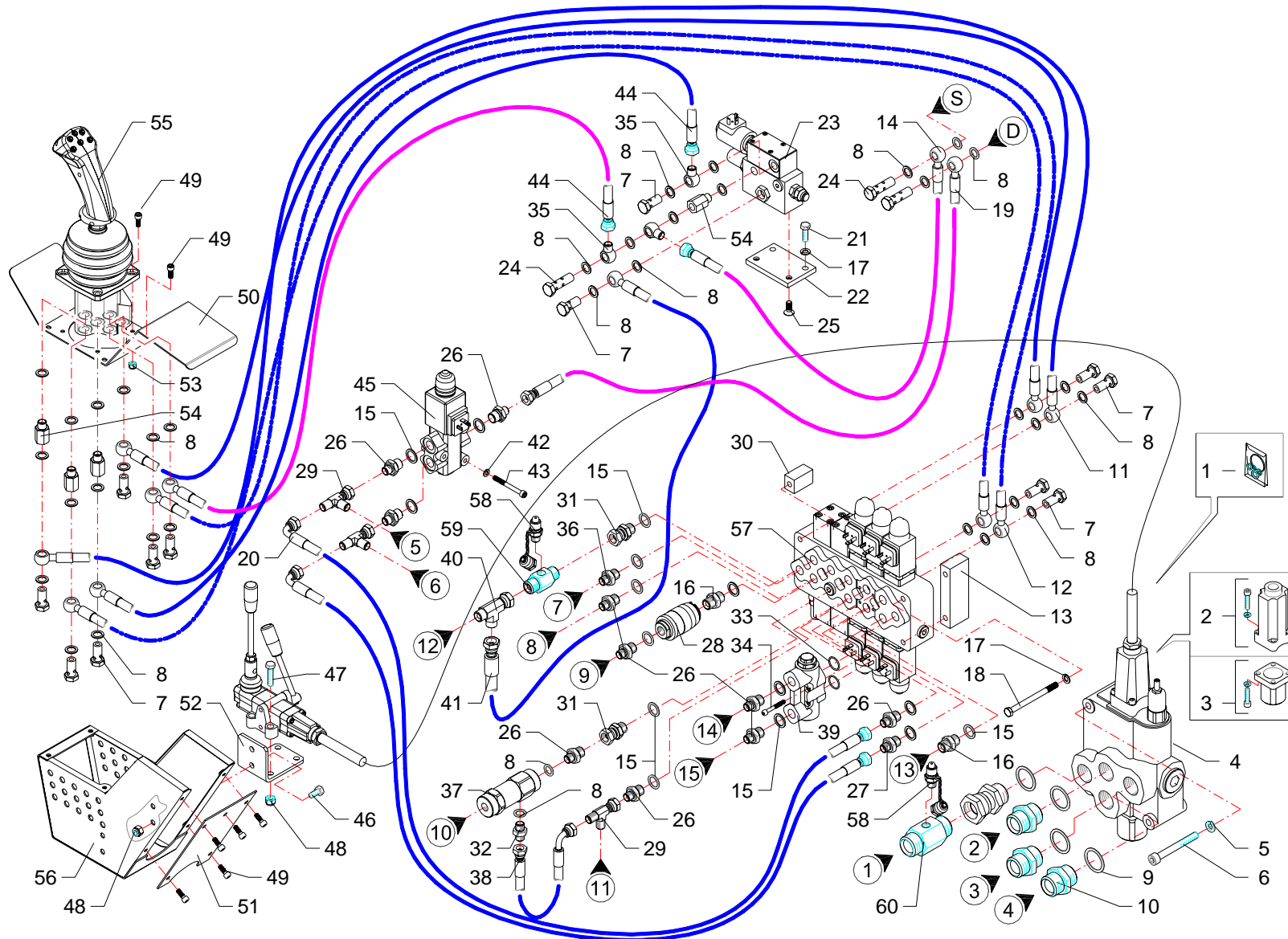

RIF	CODE	Qty				Denominazione-Denomination-Bezeichnung-Denomination-Denominacion
		TGA58ZS [03]				
1	1305137	1				Kit guarnizioni · Set of gaskets · Satzdichtungen · Jeu de joints · Serie de guarniciones
2	5TEL120005	1				Cappello · Cap · Deckel · Capuchon · Capuchon
3	5U11120000	1				Cappello · Cap · Deckel · Capuchon · Capuchon
4	1305121	1				Distributore · Control valve · Steverblock · Distributeur · Distribuidor
5	0322003Z	3				Rondella · Washer · Scheibe · Rondelle · Arandela
6	0318009Z	3				Vite · Bolt · Schraube · Vis · Tornillo
7	0412002	12				Vite cava · Hollow Screw · Hohlschraube · Vis creuse · Tornillo hueco
8	0408002	38				Rondella · Washer · Scheibe · Rondelle · Arandela
9	0408007	4				Rondella · Washer · Scheibe · Rondelle · Arandela
10	0402007	3				Nipplo · Nipple · Nippel · Niplo · Niple
11	0519002	2				Tubo · Pipe · Schlauch · Tuyau · Tubo
12	0519003	2				Tubo · Pipe · Schlauch · Tuyau · Tubo
13	TGA50140200	1				Distanziale · Spacer · Distanzstueck · Entretoise · Separador
14	0501343	1				Tubo · Pipe · Schlauch · Tuyau · Tubo
15	0408003	10				Rondella · Washer · Scheibe · Rondelle · Arandela
16	0408003	2				Rondella · Washer · Scheibe · Rondelle · Arandela
17	0322002Z	5				Rondella · Washer · Scheibe · Rondelle · Arandela
18	0301022Z	3				Vite · Bolt · Schraube · Vis · Tornillo
19	0501392	1				Tubo · Pipe · Schlauch · Tuyau · Tubo
20	0501247	2				Tubo · Pipe · Schlauch · Tuyau · Tubo
21	0301006Z	2				Vite · Bolt · Schraube · Vis · Tornillo
22	TGA50200400	1				Staffa · Clamp · Pratzte · Etrier · Brida
23	1305163	1				Valvola · Valve · Ventil · Soupape · Válvula
24	0412011	2				Vite cava · Hollow Screw · Hohlschraube · Vis creuse · Tornillo hueco
25	0311002Z	2				Vite · Bolt · Schraube · Vis · Tornillo
26	0401003	10				Riduzione · Nipple · Nippel · Adapteur · Reduccion
27	TK5190200	1				Riduzione · Nipple · Nippel · Adapteur · Reduccion
28	0415007	1				Valvola · Valve · Ventil · Soupape · Válvula
29	0410026	3				Raccordo · Connector · Anschluss · Raccord · Brida
30	TGA50140300	1				Distanziale · Spacer · Distanzstueck · Entretoise · Separador
31	0407003	2				Raccordo · Connector · Anschluss · Raccord · Brida
32	0402002	1				Nipplo · Nipple · Nippel · Niplo · Niple
33	OR017	2				Guarnizione · Gasket · Dichtung · Joint · Empaquetadura
34	0315011Z	4				Vite · Bolt · Schraube · Vis · Tornillo
35	0428004	3				Raccordo · Connector · Anschluss · Raccord · Brida

I GB D F E

Comandi idraulici · Distributors · Stevergerate · Distributeurs · Distribuidores

FERRI

C226

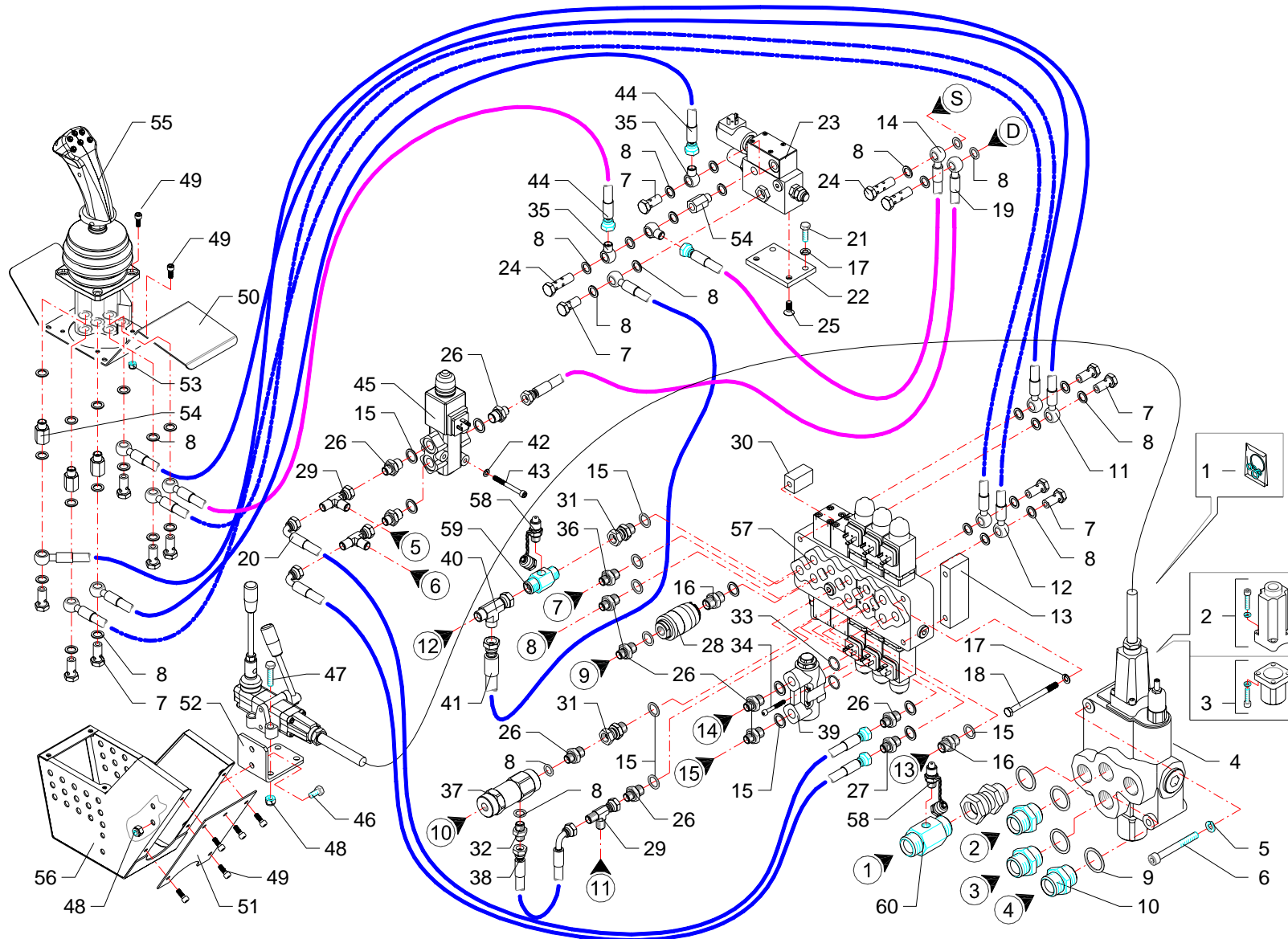

RIF	CODE	Qty				Denominazione-Denomination-Bezeichnung-Denomination-Denominacion
		TGA58ZS [03]				
36	TK5190300	1				Riduzione · Nipple · Nippel · Adapteur · Reduccion
37	0417005	1				Valvola · Valve · Ventil · Soupape · Vlvula
38	0501325	1				Tubo · Pipe · Schlauch · Tuyau · Tubo
39	1305156	1				Valvola · Valve · Ventil · Soupape · Vlvula
40	0410028	1				Raccordo · Connector · Anschluss · Raccord · Brida
41	0501393	1				Tubo · Pipe · Schlauch · Tuyau · Tubo
42	0322001Z	3				Rondella · Washer · Scheibe · Rondelle · Arandela
43	0316012Z	3				Vite · Bolt · Schraube · Vis · Tornillo
44	0519001	2				Tubo · Pipe · Schlauch · Tuyau · Tubo
45	0417033	1				Valvola · Valve · Ventil · Soupape · Vlvula
46	0347005Z	2				Vite · Bolt · Schraube · Vis · Tornillo
47	0347009Z	4				Vite · Bolt · Schraube · Vis · Tornillo
48	0310002	6				Dado · Nut · Mutter · Erou · Tuerca
49	0316006Z	13				Vite · Bolt · Schraube · Vis · Tornillo
50	TGA50030300	1				Coperchio · Cover · Deckel · Couvercle · Tapa
51	TGA50030200	1				Coperchio · Cover · Deckel · Couvercle · Tapa
52	TGA50200200	1				Staffa · Clamp · Pratzte · Etrier · Brida
53	0310012	4				Dado · Nut · Mutter · Erou · Tuerca
54	0426001	4				Prolunga · Extension · Verlaengerung · prolonge · Prolungacion
55	1305150	1				Manipolatore · Control lever · Steverhebel · Manipulateur · Manipulador
56	TGA50030100	1				Scatola · Housing · Gehaeuse · Boite · Caja
57	1305149	1				Distributore · Control valve · Steverblock · Distriboteur · Distribuidor
58	0431001	2				Raccordo · Connector · Anschluss · Raccord · Brida
59	0434004	1				Raccordo · Connector · Anschluss · Raccord · Brida
60	0434003	1				Raccordo · Connector · Anschluss · Raccord · Brida

I GB D F E

Comandi idraulici · Distributors · Stevergerate · Distributeurs · Distribuidores

FERRI

C226

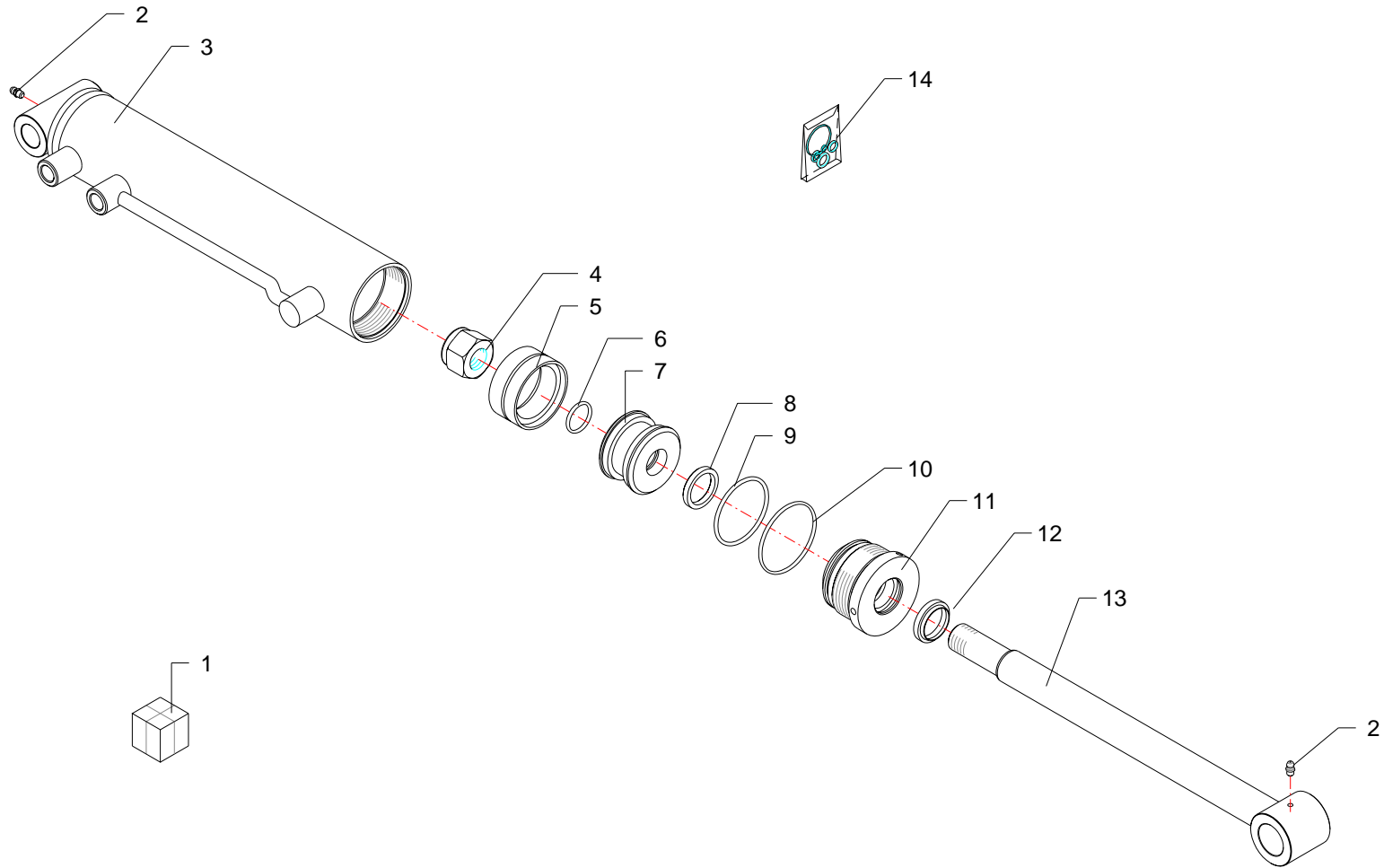



RIF	CODE	Qty				Denominazione-Denomination-Bezeichnung-Denomination-Denominacion
1	27144000	1				Martinetto · Jack · Zylinder · Vérin · Gato
2	0337001	2				Ingrassatore · Grease nipple · Schmiernippel · Graisseur · Engrasador
3	27144010	1				Cilindro · Cylinder · Zylinder · Cylindre · Cilindro
4	0310009	1				Dado · Nut · Mutter · Ecrou · Tuerca
5	DBM255196	1				Guarnizione · Gasket · Dichtung · Joint · Empaquetadura
6	OR120	1				Guarnizione · Gasket · Dichtung · Joint · Empaquetadura
7	27127030	1				Pistone · Piston · Kolben · Piston · Piston
8	B149118	1				Guarnizione · Gasket · Dichtung · Joint · Empaquetadura
9	OR228	1				Guarnizione · Gasket · Dichtung · Joint · Empaquetadura
10	OR114	1				Guarnizione · Gasket · Dichtung · Joint · Empaquetadura
11	2703004	1				Ghiera · Locknut · Sicherungsring · Ecrou freine · Arandela
12	WRM118149	1				Guarnizione · Gasket · Dichtung · Joint · Empaquetadura
13	27144020	1				Stelo · Stem · Stange · Tige · Asta
14	2601002	1				Kit guarnizioni · Set of gaskets · Satzdichtungen · Jeu de joints · Serie de guarniciones

Martinetto · Jack · Zylinder · Vérin · Gato

FERRI

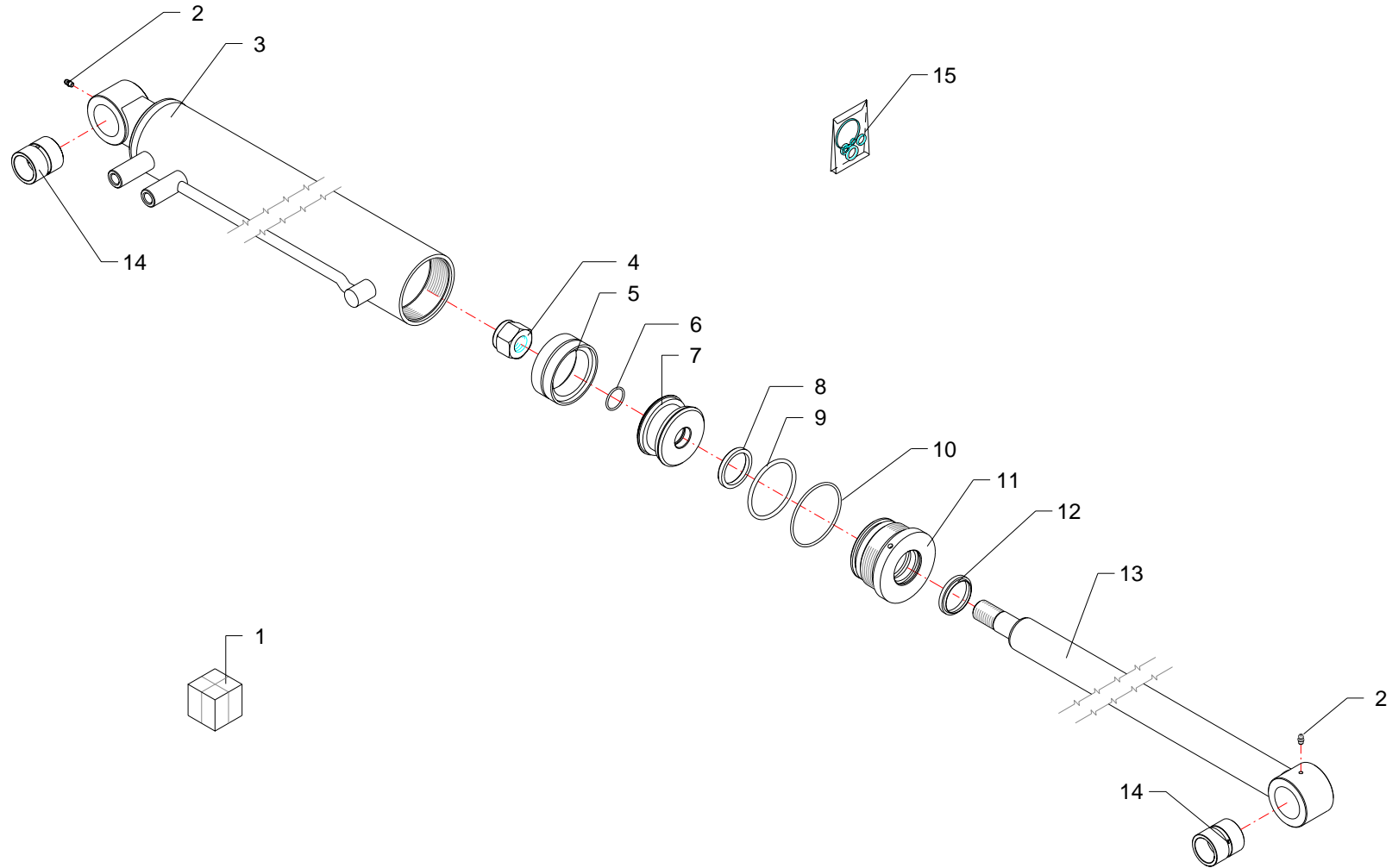
D042





RIF	CODE	Qty				Denominazione-Denomination-Bezeichnung-Denomination-Denominacion
						
1	27145000	1				Martinetto · Jack · Zylinder · Vérin · Gato
2	0337001	2				Ingrassatore · Grease nipple · Schmiernippel · Graisseur · Engrasador
3	27145010	1				Cilindro · Cylinder · Zylinder · Cylindre · Cilindro
4	0310013	1				Dado · Nut · Mutter · Ecrou · Tuerca
5	DBM334255	1				Guarnizione · Gasket · Dichtung · Joint · Empaquetadura
6	OR121	1				Guarnizione · Gasket · Dichtung · Joint · Empaquetadura
7	27101030	1				Pistone · Piston · Kolben · Piston · Piston
8	B216177	1				Guarnizione · Gasket · Dichtung · Joint · Empaquetadura
9	OR619	1				Guarnizione · Gasket · Dichtung · Joint · Empaquetadura
10	OR236	1				Guarnizione · Gasket · Dichtung · Joint · Empaquetadura
11	27104040	1				Ghiera · Locknut · Sicherungsring · Ecrou freine · Arandela
12	WRM177208	1				Guarnizione · Gasket · Dichtung · Joint · Empaquetadura
13	27145020	1				Stelo · Stem · Stange · Tige · Asta
14	1005002	2				Boccola · Bushing · Buchse · Bague · Casquillo
15	2601034	1				Kit guarnizioni · Set of gaskets · Satz dichtungen · Jeu de joints · Serie de guarniciones

Martinetto · Jack · Zylinder · Vérin · Gato

FERRI

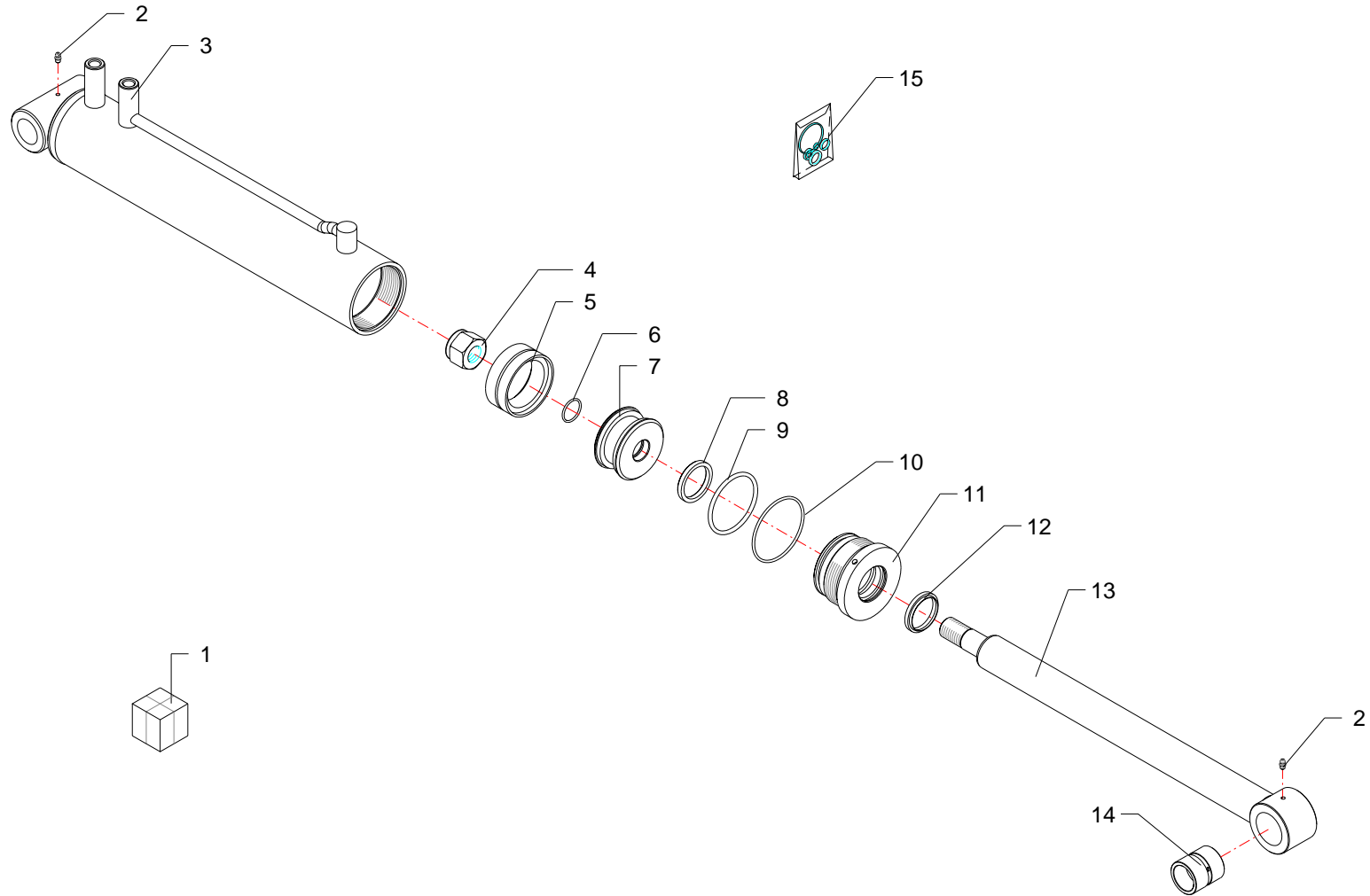
D043



RIF	CODE	Qty				Denominazione-Denomination-Bezeichnung-Denomination-Denominacion
						
1	27146000	1				Martinetto · Jack · Zylinder · Vérin · Gato
2	0337001	2				Ingrassatore · Grease nipple · Schmiernippel · Graisseur · Engrasador
3	27146010	1				Cilindro · Cylinder · Zylinder · Cylindre · Cilindro
4	0310013	1				Dado · Nut · Mutter · Ecrou · Tuerca
5	DBM334255	1				Guarnizione · Gasket · Dichtung · Joint · Empaquetadura
6	OR121	1				Guarnizione · Gasket · Dichtung · Joint · Empaquetadura
7	27101030	1				Pistone · Piston · Kolben · Piston · Piston
8	B216177	1				Guarnizione · Gasket · Dichtung · Joint · Empaquetadura
9	OR619	1				Guarnizione · Gasket · Dichtung · Joint · Empaquetadura
10	OR236	1				Guarnizione · Gasket · Dichtung · Joint · Empaquetadura
11	27104040	1				Ghiera · Locknut · Sicherungsring · Ecrou freine · Arandela
12	WRM177208	1				Guarnizione · Gasket · Dichtung · Joint · Empaquetadura
13	27146020	1				Stelo · Stem · Stange · Tige · Asta
14	1005002	2				Boccola · Bushing · Buchse · Bague · Casquillo
15	2601034	1				Kit guarnizioni · Set of gaskets · Satzdichtungen · Jeu de joints · Serie de guarniciones

Martinetto · Jack · Zylinder · Vérin · Gato

FERRI

D044

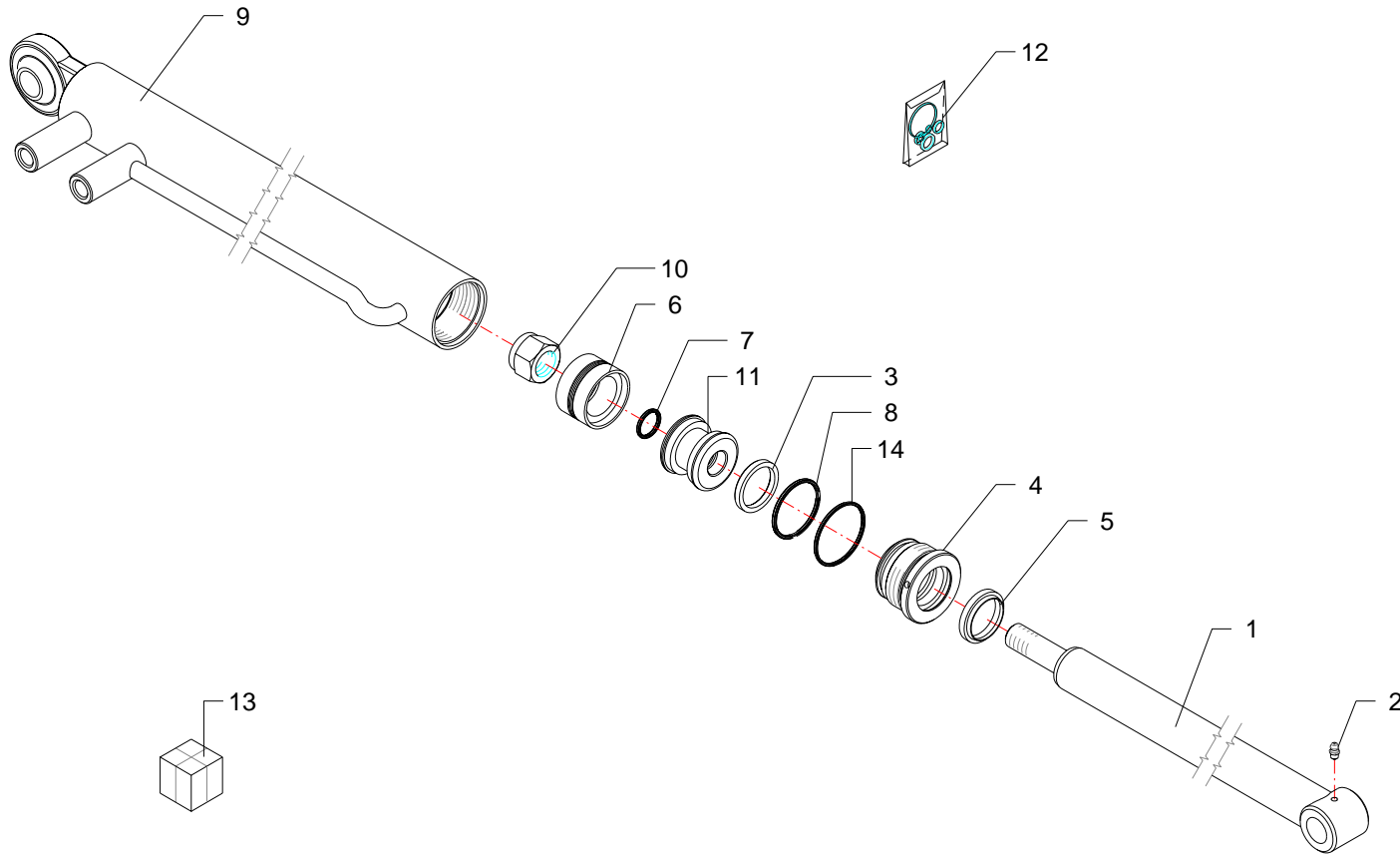

RIF	CODE	Qty				Denominazione-Denomination-Bezeichnung-Denomination-Denominacion
						I GB D F E
1	27147020	1				Stelo · Stem · Stange · Tige · Asta
2	0337001	1				Ingrassatore · Grease nipple · Schmiernippel · Graisseur · Engrasador
3	B169137	1				Guarnizione · Gasket · Dichtung · Joint · Empaquetadura
4	2705003	1				Testata · Flail head · Maehkopf · Tête de broyage · Cabezale
5	WRM137169	1				Guarnizione · Gasket · Dichtung · Joint · Empaquetadura
6	DBM196133	1				Guarnizione · Gasket · Dichtung · Joint · Empaquetadura
7	OR021	1				Guarnizione · Gasket · Dichtung · Joint · Empaquetadura
8	OR132	1				Guarnizione · Gasket · Dichtung · Joint · Empaquetadura
9	27147010	1				Cilindro · Cylinder · Zylinder · Cylindre · Cilindro
10	0359007	1				Dado · Nut · Mutter · Erou · Tuerca
11	2712003	1				Pistone · Piston · Kolben · Piston · Piston
12	2601020	1				Kit guarnizioni · Set of gaskets · Satzdichtungen · Jeu de joints · Serie de guarniciones
13	27147000	1				Martinetto · Jack · Zylinder · Vérin · Gato

Martinetto · Jack · Zylinder · Vérin · Gato

FERRI

D045

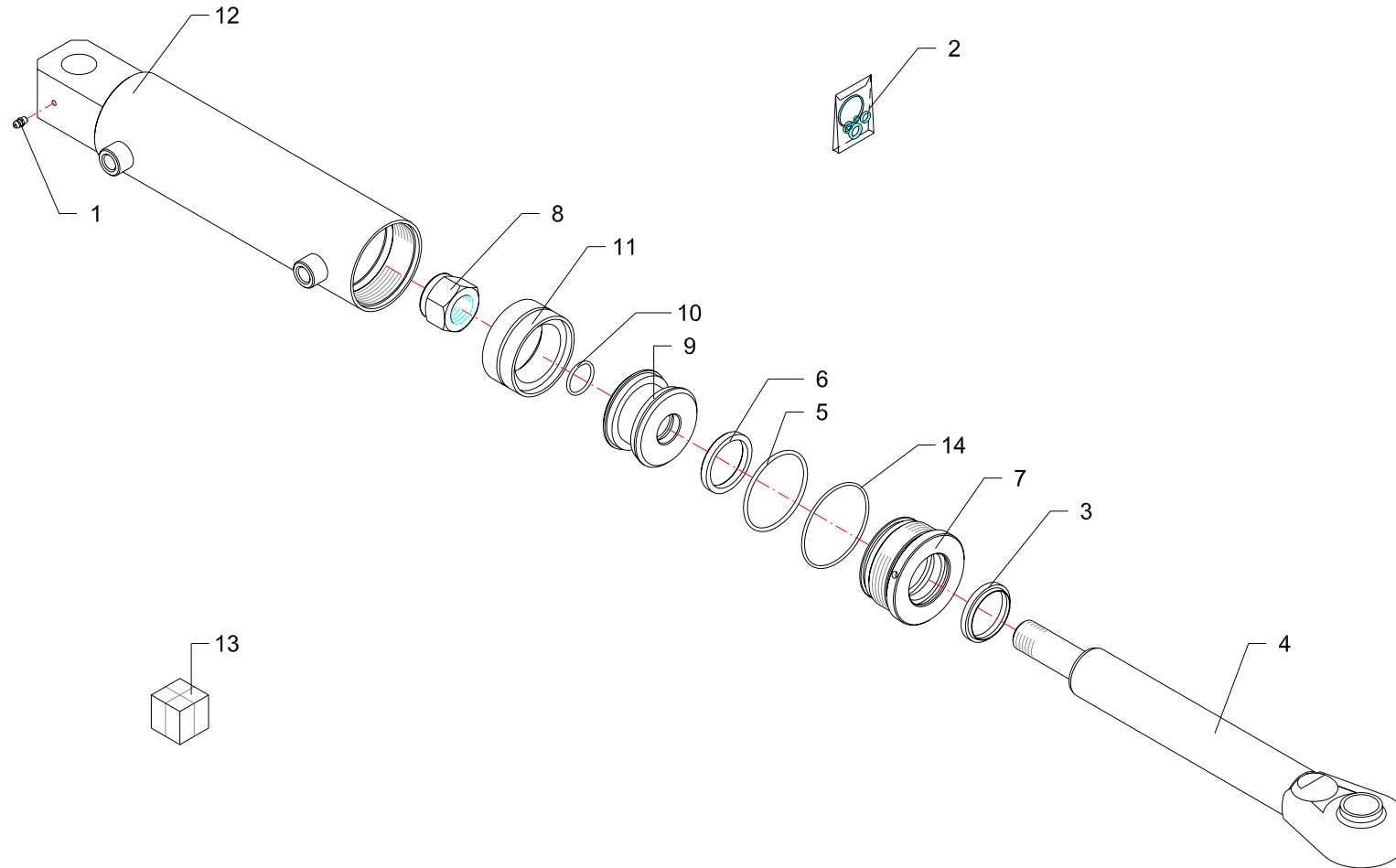

RIF	CODE	Qty				Denominazione-Denomination-Bezeichnung-Denomination-Denominacion
						I GB D F E
1	0337001	2				Ingrassatore · Grease nipple · Schmiernippel · Graisseur · Engrasador
2	2601034	1				Kit guarnizioni · Set of gaskets · Satzdichtungen · Jeu de joints · Serie de guarniciones
3	WRM177208	1				Guarnizione · Gasket · Dichtung · Joint · Empaquetadura
4	27160020	1				Stelo · Stem · Stange · Tige · Asta
5	OR619	1				Guarnizione · Gasket · Dichtung · Joint · Empaquetadura
6	B216177	1				Guarnizione · Gasket · Dichtung · Joint · Empaquetadura
7	27104040	1				Ghiera · Locknut · Sicherungsring · Erou freine · Arandela
8	0310013	1				Dado · Nut · Mutter · Erou · Tuerca
9	27101030	1				Pistone · Piston · Kolben · Piston · Piston
10	OR121	1				Guarnizione · Gasket · Dichtung · Joint · Empaquetadura
11	DBM334255	1				Guarnizione · Gasket · Dichtung · Joint · Empaquetadura
12	27160010	1				Cilindro · Cylinder · Zylinder · Cylindre · Cilindro
13	27160000	1				Martinetto · Jack · Zylinder · Vérin · Gato
14	OR236	1				Guarnizione · Gasket · Dichtung · Joint · Empaquetadura

Martinetto · Jack · Zylinder · Vérin · Gato

FERRI

D067

RIF	CODE	Qty				Denominazione-Denomination-Bezeichnung-Denomination-Denominacion
						
1	0203001	1				Tappo · Cap · Stopfen · Buchon · Tapon
2	0323067	2				Seeger · Seeger · Seeger · Seeger · Seeger
3	0105011	2				Cuscinetto · Bearing · Lager · Roulement · Cojinete
4	2065001101	1				Scatola · Housing · Gehaeuse · Boite · Caja
5	8600194500	1				Tappo · Cap · Stopfen · Buchon · Tapon
6	2005098542	1				Albero · Shaft · Welle · Arbre · Arbol
7	8125474001	1				Chiavetta · Key · Keil · Clavette · Lengueta
8	0201018	1				Guarnizione · Gasket · Dichtung · Joint · Empaquetadura
9	0323073	2				Seeger · Seeger · Seeger · Seeger · Seeger
10	0105051	2				Cuscinetto · Bearing · Lager · Roulement · Cojinete
11	2005012542	1				Albero · Shaft · Welle · Arbre · Arbol
12	2005015442	1				Ingranaggio · Gear · Zahnrad · Engrenage · Engranaje
13	8600194000	4				Tappo · Cap · Stopfen · Buchon · Tapon
14	2023209209	1				Coperchio · Cover · Deckel · Couvercle · Tapa
15	0390002Z	6				Vite · Bolt · Schraube · Vis · Tornillo
16	8625184000	1				Tappo · Cap · Stopfen · Buchon · Tapon
17	8600168000	1				Tappo · Cap · Stopfen · Buchon · Tapon
18	0203004	1				Tappo · Cap · Stopfen · Buchon · Tapon
19	0203005	1				Tappo · Cap · Stopfen · Buchon · Tapon
20	0201016	1				Guarnizione · Gasket · Dichtung · Joint · Empaquetadura
21	1401026	1				Moltiplicatore · Gear box · Getriebe · Multiplicateur · Multiplicador

Moltiplicatore · Gear box · Getriebe · Multiplicateur · Multiplicador

FERRI

G005

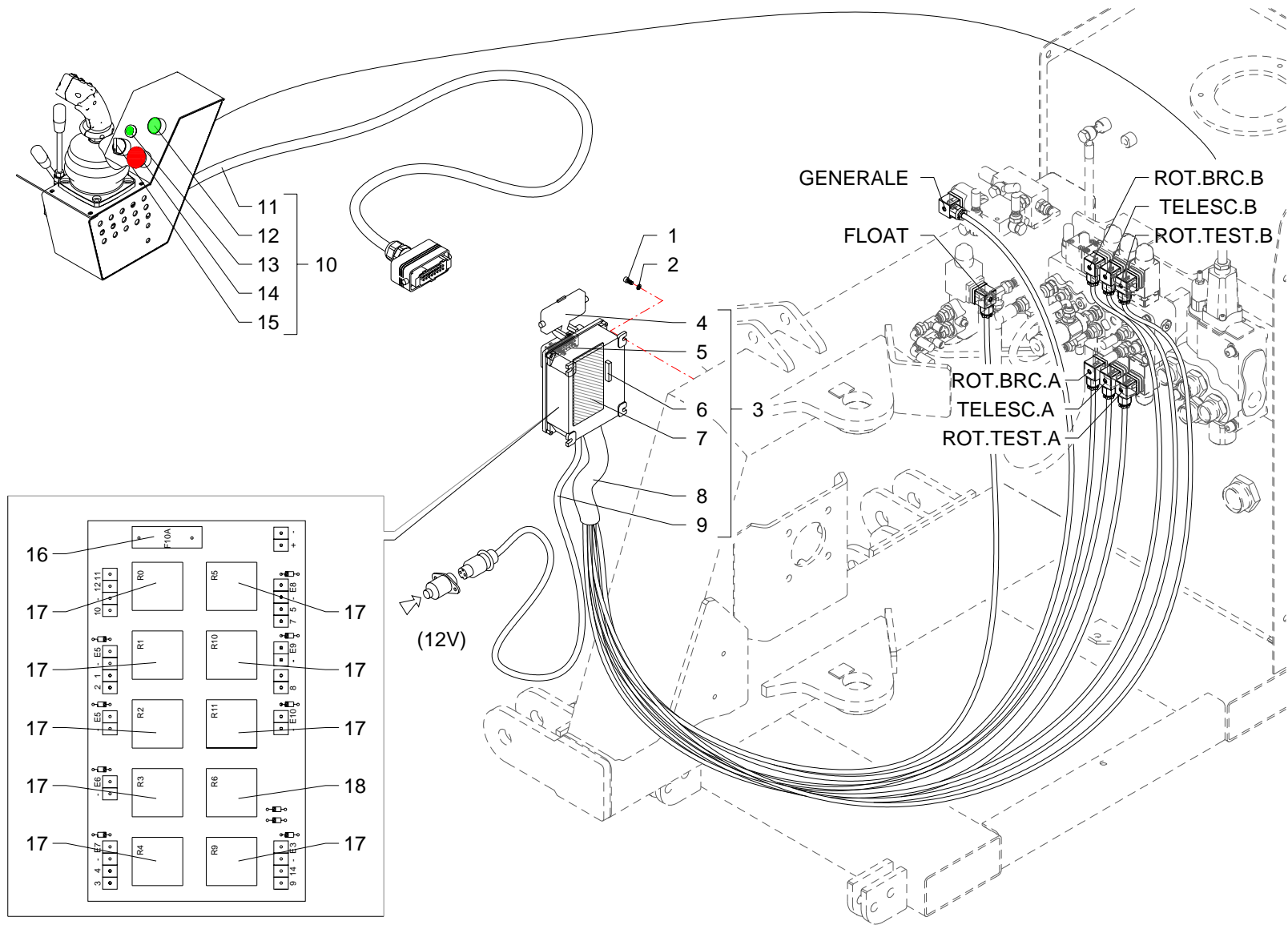

RIF	CODE	TGA58ZS [03]	Qnt				Denominazione-Denomination-Bezeichnung-Denomination-Denominacion I GB D F E
1	0315004Z	3				Vite · Bolt · Schraube · Vis · Tornillo	
2	0322011Z	3				Rondella · Washer · Scheibe · Rondelle · Arandela	
3	325.046.00030	1				Impianto elettrico · Electric system · Elektrische anlage · Installation electriques · Instalacion electricos	
4	400.011.00030	1				Copertura · Covering · Verkleidung · Couverture · Cobertura	
5	400.011.00005	1				Copertura · Covering · Verkleidung · Couverture · Cobertura	
6	550.021.00035	1				Ponte diodi · Diode valve bridge · Diodenbrücke · Pont de diodes · Puente de díodos	
7	320.021.00020	1				Scheda elettronica · Electronic card · Mutterkarte · Fiche electronique · Ficha electronica	
8	325.046.00015	1				Cavo · Cable · Kabel · Cable · Cable	
9	325.046.00016	1				Cavo · Cable · Kabel · Cable · Cable	
10	325.046.00025	1				Impianto elettrico · Electric system · Elektrische anlage · Installation electriques · Instalacion electricos	
11	325.046.00017	1				Cavo · Cable · Kabel · Cable · Cable	
12	325.006.00020	1				Pulsante luminoso · Luminous push-button · Leuchtdruckknopf · Poussoir lumineux · Butón luminoso	
13	025.020.00040	1				Spia luminosa · Warning Light · Kontrolleuchte · Lampe témoin · Mirilla luminosa	
14	325.006.00025	1				Selettore · Selector · Wähler · Selecteur · Selectivo	
15	325.006.00015	1				Fungo luminoso · Luminuos security push-button · Leuchtender schutzschalter · Coupe-circuit lumineux · Interruptor luminoso	
16	905.014.00040	1				Fusibile · Fuse · Schmelzsicherung · Fusible · Fusible	
17	140.001.00020	9				Relé · Relay · Relais · Relais · Conectador	
18	140.001.00025	1				Relé · Relay · Relais · Relais · Conectador	

Impianto elettrico · Electric system · Elektrische anlage · Installation electriques · Instalacion electricos

FERRI

H052

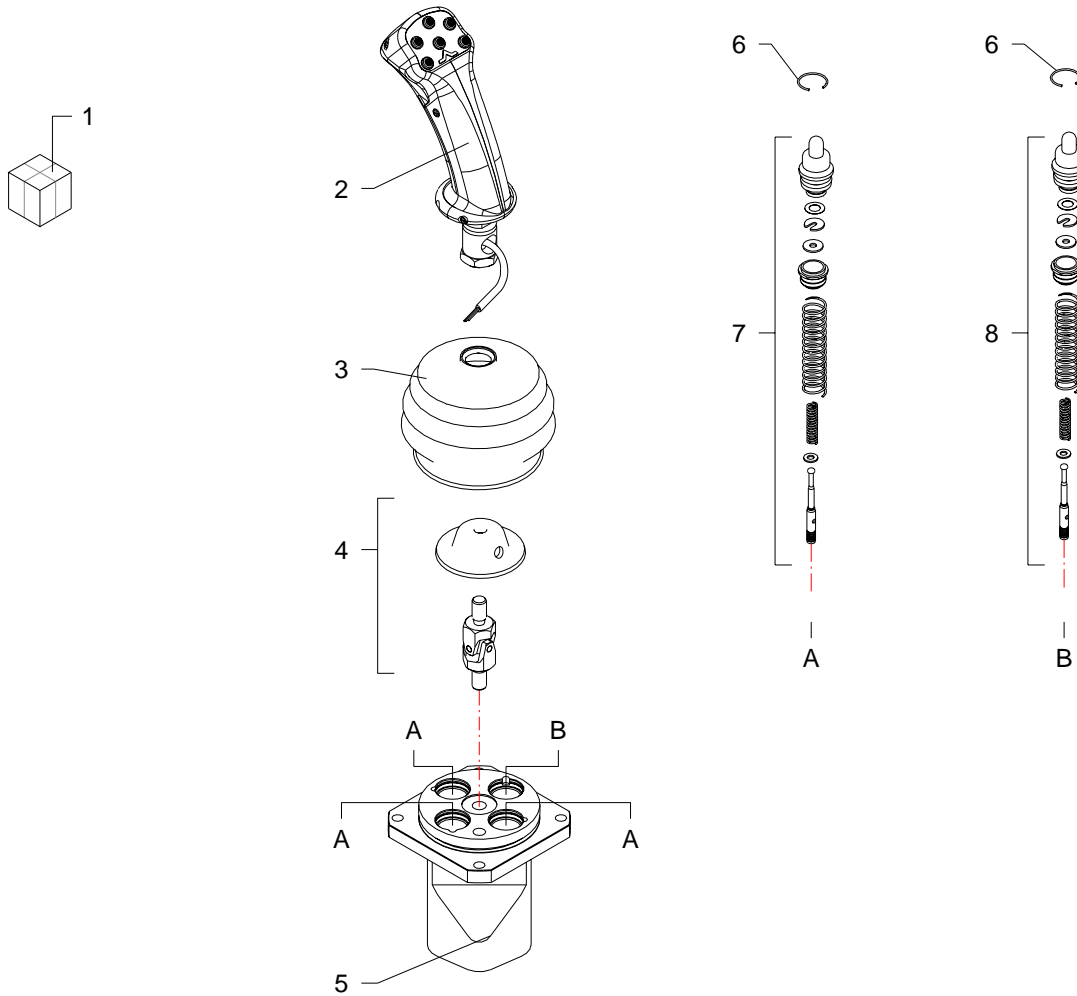

RIF	CODE	Qty				Denominazione-Denomination-Bezeichnung-Denomination-Denominacion
						I GB D F E
1	1305150	1				Manipolatore · Control lever · Steverhebel · Manipulateur · Manipulador
2	2IM4100063	1				Impugnatura · Handle · Griff · Poignee · Empuñadura
3	3SOF1A6820	1				Cuffia · Guard · Schutz · Protecteur · Casqueta
4	5ART310100	1				Snodo · Articulation · Gelenk · Articulation · Articulacion
5	5CO30140200	1				Corpo · Body · Körper · Corp · Cuerpo
6	4ANE224012	4				Seeger · Seeger · Seeger · Seeger · Seeger
7	5CUR178MA	3				Cartuccia · Cartridge · Filterensatz · Cartouche · Cartucho
8	5CUR169MA	1				Cartuccia · Cartridge · Filterensatz · Cartouche · Cartucho

Manipolatore · Control lever · Steverhebel · Manipulateur · Manipulador

FERRI

L001

FERRI

M061

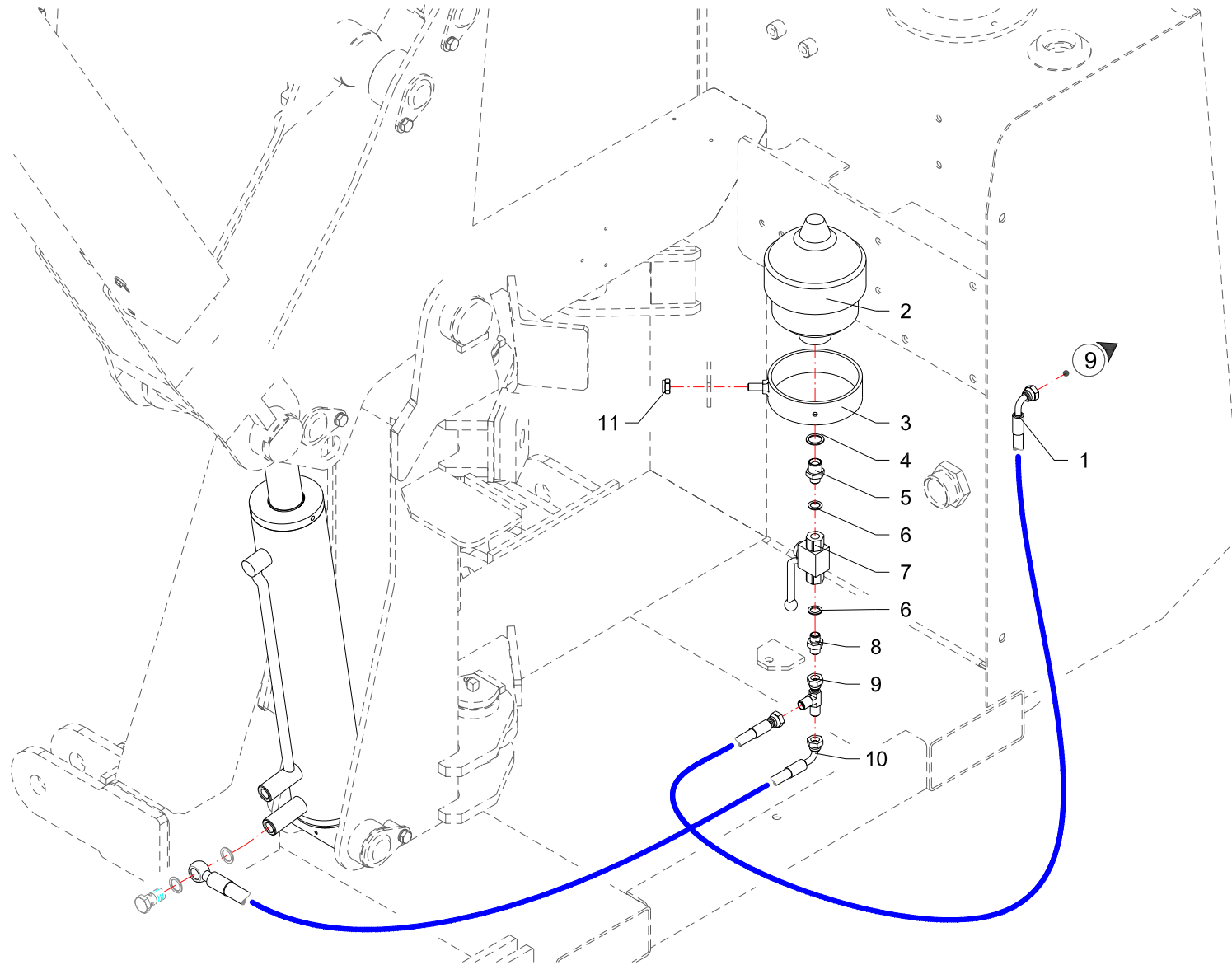

RIF	CODE	Qnt			Denominazione-Denomination-Bezeichnung-Denomination-Denominacion
		TGAS50S [02]	TGAS8S [03]		
1	0501121	1	1		Tubo · Pipe · Schlauch · Tuyau · Tubo
2	0416001	1	1		Accumulatore · Accumulator · Akkumulator · Accumulateur · Acumulador
3	021521	1	1		Supporto · Bracket · Halterung · Support · Soporte
4	0408009	1	1		Rondella · Washer · Scheibe · Rondelle · Arandela
5	0401022	1	1		Riduzione · Nipple · Nippel · Adapteur · Reduccion
6	0408002	2	2		Rondella · Washer · Scheibe · Rondelle · Arandela
7	0409007	1	1		Rubinetto · Cock · Schlusshanduentil · Robinet · Valvula de compuerta
8	0402002	1	1		Nipplo · Nipple · Nippel · Niplo · Niple
9	0410026	1	1		Raccordo · Connector · Anschluss · Raccord · Brida
10	0501356	1	1		Tubo · Pipe · Schlauch · Tuyau · Tubo
11	0310002	1	1		Dado · Nut · Mutter · Erou · Tuerca

I GB D F E

Sospensione 1° braccio · 1St arm suspension · Aufhangung 1.ausleger · Suspension 1 er bras · Suspension 1° brazo

FERRI

M061

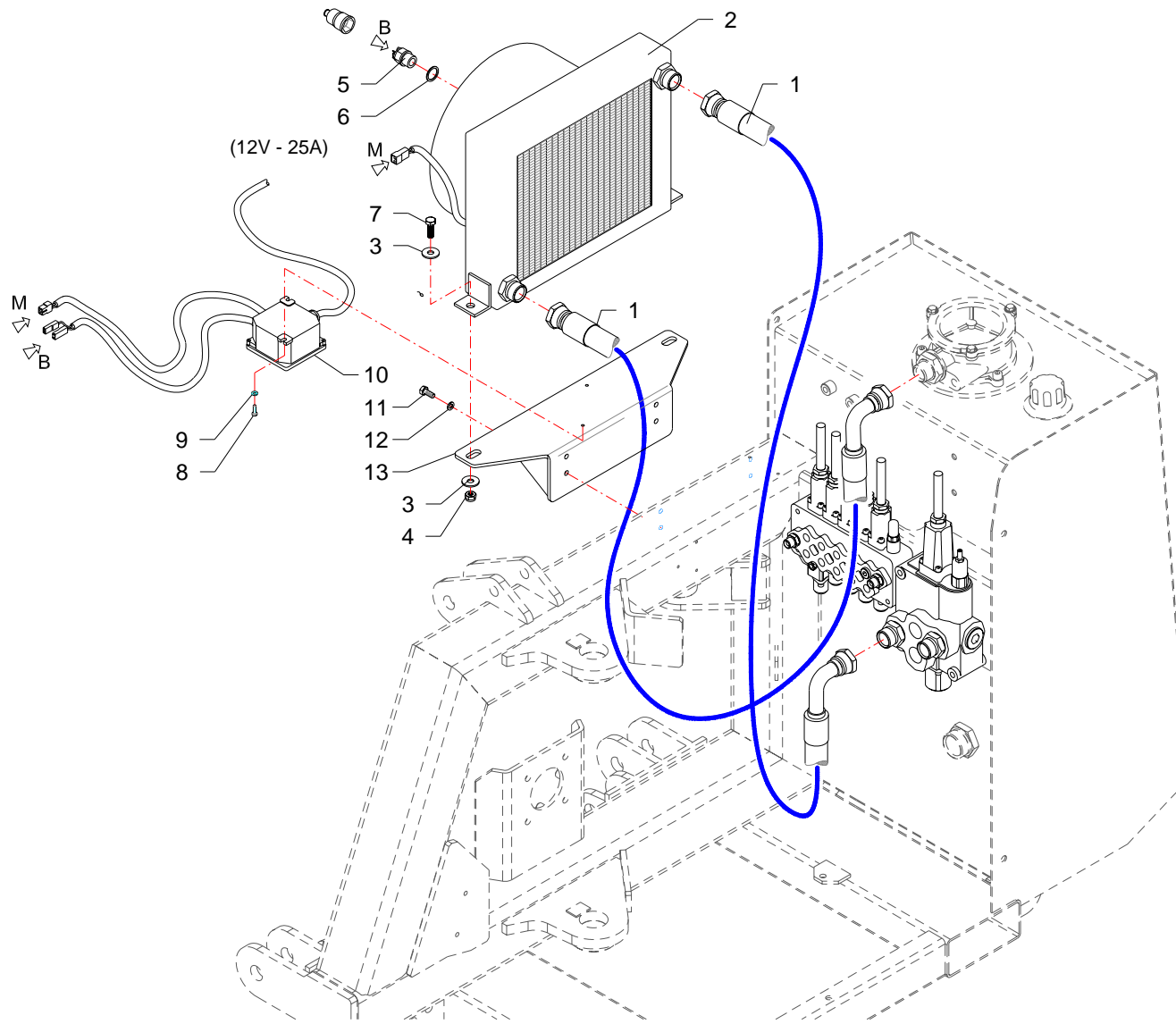

RIF	CODE	Qnt			Denominazione-Denomination-Bezeichnung-Denomination-Denominacion
		TGA50S [02]	TGA50S [03]	TGA50S [04]	
1	0505085	2	2		Tubo · Pipe · Schlauch · Tuyau · Tubo
2	2301241	1	1		Scambiatore di calore · Heat exchanger · Wärmeaustauscher · Echangeur de chaleur · Intercambiador de calor
3	0349002Z	4	4		Rondella · Washer · Scheibe · Rondelle · Arandela
4	0310002	2	2		Dado · Nut · Mutter · Ecrou · Tuerca
5	2301191	1	1		Valvola · Valve · Ventil · Soupape · Vãlvula
6	0408012	1	1		Rondella · Washer · Scheibe · Rondelle · Arandela
7	0342006Z	2	2		Vite · Bolt · Schraube · Vis · Tornillo
8	0315004Z	2	2		Vite · Bolt · Schraube · Vis · Tornillo
9	0322011Z	2	2		Rondella · Washer · Scheibe · Rondelle · Arandela
10	2301208	1	1		Scatola · Housing · Gehaeuse · Boite · Caja
11	0301006Z	4	4		Vite · Bolt · Schraube · Vis · Tornillo
12	0322002Z	4	4		Rondella · Washer · Scheibe · Rondelle · Arandela
13	TGA50200700	1	1		Staffa · Clamp · Pratzte · Etrier · Brida

I GB D F E

Scambiatore di calore · Heat exchanger · Wärmeaustauscher · Echangeur de chaleur · Intercambiador de calor

FERRI

M062

FERRI

Questa pagina è bianca per esigenza d'impostazione di catalogo

This page has been left blank for reasons of clarity

Diese weisse seite ist fur unsere katalogeintragungen bestimmt

On a laisse cette page en blanc pour de raisons de clarte

Se ha dejado en blanco esta pagina por razones de claridad

ELENCO ALFA-NUMERICO COMPONENTI TAVOLE CATALOGO

ALPHANUMERICAL PARTS LIST-EXPLODED-VIEW

ALPHANUMERISCHES TEILVERZEICHNIS-KATALOGTABELLEN

LISTA ALPHANUMERIQUE PIECES-TABLES CATALOGUE VUES ECLATEES

LISTA ALFANUMERICA PIEZAS-TABLAS CATALOGO PLANOS DESPEZADOS

CODE	Tavola	RIF	Qnt			
0105011	G005	3	2			
0105051	G005	10	2			
0201016	G005	20	1			
0201018	G005	8	1			
0203001	G005	1	1			
0203004	G005	18	1			
0203005	G005	19	1			
021521	C224	4	1			
021521	M061	3	1	1		
025.020.00040	H052	13	1			
0301006Z	C226	21	2			
0301006Z	M062	11	4	4		
0301022Z	C226	18	3			
0304011Z	A045	5	4	4		
0305013Z	A045	17	1	1		
0310002	B075	10	8			
0310002	C224	5	1			
0310002	C226	48	6			
0310002	M061	11	1	1		
0310002	M062	4	2	2		
0310004	A045	21	4	4		
0310005	A045	16	1	1		
0310009	D042	4	1			
0310012	C226	53	4			
0310013	D043	4	1			
0310013	D044	4	1			
0310013	D067	8	1			
0310018	A045	33	2	2		
0310018	B074	13	3			
0310018	B075	28	1			
0311002Z	C226	25	2			
0312002Z	B075	3	2			
0312003	B075	6	8			
0315004Z	H052	1	3			
0315004Z	M062	8	2	2		
0315011Z	C226	34	4			
0316006Z	A045	38	3	2		
0316006Z	B074	17	6			

CODE	Tavola	RIF	Qnt			
0316006Z	C226	49	13			
0316011Z	A045	39		1		
0316012Z	C226	43	3			
0317013Z	B075	33	1			
0317015Z	B074	16	4			
0317015Z	C225	13	3			
0318005Z	A045	4	3	3		
0318005Z	C223	1	3	3		
0318009Z	C226	6	3			
0318018Z	C225	6	3			
0319006Z	C223	33	2	2		
0322001Z	C226	42	3			
0322002Z	A045	19	4	4		
0322002Z	B074	25	2			
0322002Z	B075	14	2			
0322002Z	C223	37	4	4		
0322002Z	C225	12	3			
0322002Z	C226	17	5			
0322002Z	M062	12	4	4		
0322003Z	A045	14	3	3		
0322003Z	B074	1	5			
0322003Z	B075	1	3			
0322003Z	C225	5	3			
0322003Z	C226	5	3			
0322004Z	C223	32	6	6		
0322011Z	H052	2	3			
0322011Z	M062	9	2	2		
0323067	G005	2	2			
0323073	G005	9	2			
0337001	D042	2	2			
0337001	D043	2	2			
0337001	D044	2	2			
0337001	D045	2	1			
0337001	D067	1	2			
0339001	A045	30	2	2		
0340020	A045	25	3	3		
0340022	A045	8	4	4		
0342003Z	B074	2	5			

CODE	Tavola	RIF	Qnt			
0342003Z	B075	2	3			
0342006Z	M062	7	2	2		
0343003Z	C223	34	4	4		
0347005Z	B075	15	2			
0347005Z	C223	36	4	4		
0347005Z	C226	46	2			
0347006Z	A045	42	1	1		
0347007Z	A045	20	3	3		
0347007Z	B074	24	2			
0347009Z	C226	47	4			
0349001Z	C223	38	4	4		
0349002Z	A045	3	3	3		
0349002Z	M062	3	4	4		
0349006Z	B074	22	8			
0359007	B075	19	3			
0359007	D045	10	1			
0359008	B075	21	1			
0365003Z	B074	23	8			
0390002Z	G005	15	6			
0401003	C224	11	5			
0401003	C225	16	7			
0401003	C226	26	10			
0401004	C223	25	1	1		
0401011	C223	19	1	1		
0401012	C223	27	1	1		
0401016	C223	16	1	1		
0401022	C224	9	1			
0401022	M061	5	1	1		
0402002	C226	32	1			
0402002	M061	8	1	1		
0402003	C225	15	2			
0402007	C223	30	1	1		
0402007	C225	8	3			
0402007	C226	10	3			
0402009	C223	12	1	1		
0405004	C223	43	1	1		
0405007	C223	14	1	1		
0405009	C223	41	1	1		

FERRI

TGA58ZS - 03

15/11/2004

CODE	Tavola	RIF	Qnt			
0407002	C224	14	1			
0407002	C225	26	1			
0407003	C225	18	1			
0407003	C226	31	2			
0407006	C225	37	1			
0408002	C224	18	7			
0408002	C225	25	2			
0408002	C226	8	38			
0408002	M061	6	2	2		
0408003	C224	22	19			
0408003	C225	14	13			
0408003	C226	15	10			
0408003	C226	16	2			
0408004	C223	26	1	1		
0408004	C223	42	1	1		
0408007	C223	31	1	1		
0408007	C225	7	4			
0408007	C226	9	4			
0408008	C223	18	2	2		
0408009	C223	15	1	1		
0408009	C224	8	1			
0408009	M061	4	1	1		
0408010	C223	10	2	2		
0408012	M062	6	1	1		
0409006	C223	11	1	1		
0409007	M061	7	1	1		
0410026	C224	23	1			
0410026	C225	19	1			
0410026	C226	29	3			
0410026	M061	9	1	1		
0410028	C225	21	1			
0410028	C226	40	1			
0412002	C224	17	2			
0412002	C226	7	12			
0412003	C224	28	5			
0412011	C224	21	1			
0412011	C226	24	2			
0413016	C223	2	1	1		

CODE	Tavola	RIF	Qnt			
0413018	C223	3	1	1		
0414004	B075	32	1			
0414005	B074	21	4			
0414012	B075	31	1			
0415003	C224	25	1			
0415007	C224	12	1			
0415007	C225	20	1			
0415007	C226	28	1			
0416001	C224	2	1			
0416001	M061	2	1	1		
0417005	C225	23	1			
0417005	C226	37	1			
0417033	C226	45	1			
0417034	C224	31	2			
0417043	C225	24	1			
0418003	C223	8	1	1		
0418006	C223	5	1	1		
0418020	C225	28	1			
0418033	C223	9	1	1		
0418035	C223	4	1	1		
0418037	C223	6	1	1		
0418038	C223	7	2	2		
0421003	C224	24	1			
0421007	C224	13	1			
0425002	C224	27	1			
0425007	C224	29	2			
0425007	C224	39	2			
0426001	C226	54	4			
0428004	C226	35	3			
0431001	C225	34	2			
0431001	C226	58	2			
0434003	C225	36	1			
0434003	C226	60	1			
0434004	C225	35	1			
0434004	C226	59	1			
0501091	C224	20	1			
0501121	M061	1	1	1		
0501235	C224	3	1			

CODE	Tavola	RIF	Qnt			
0501247	C226	20	2			
0501325	C225	27	1			
0501325	C226	38	1			
0501343	C225	29	1			
0501343	C226	14	1			
0501355	C224	16	2			
0501356	C224	15	1			
0501356	M061	10	1	1		
0501357	C224	19	1			
0501358	C224	10	1			
0501359	C224	7	1			
0501368	C224	37	2			
0501370	C224	6	2			
0501392	C226	19	1			
0501393	C226	41	1			
0502022	C223	24	1	1		
0502067	C223	17	1	1		
0505085	C223	20	1	1		
0505085	M062	1	2	2		
0505111	C224	33	4			
0505115	C224	1	2			
0505116	C223	29	1	1		
0505129	C224	38	2			
0512004	C223	28	1	1		
0519001	C226	44	2			
0519002	C226	11	2			
0519003	C226	12	2			
1001007	B074	5	4			
1001017	B074	4	6			
1001017	B075	17	2			
1001022	A045	9	2	2		
1004001	B074	29	6			
1004001	B075	16	6			
1005002	D043	14	2			
1005002	D044	14	2			
1305005	C225	32	1			
1305012	C225	33	6			
1305121	C225	4	1			

FERRI

TGA58ZS - 03

15/11/2004

CODE	Tavola	RIF	Qnt			
1305121	C226	4	1			
1305122	C225	11	1			
1305134	C225	30	1			
1305137	C225	1	1			
1305137	C226	1	1			
1305149	C226	57	1			
1305150	C226	55	1			
1305150	L001	1	1			
1305156	C226	39	1			
1305163	C226	23	1			
140.001.00020	H052	17	9			
140.001.00025	H052	18	1			
1401026	C223	35	1	1		
1401026	G005	21	1			
1501090	C223	21	1	1		
1501104	C223	22	1	1		
1501105	C223	23	1	1		
1701011	C223	40	1	1		
2005012542	G005	11	1			
2005015442	G005	12	1			
2005098542	G005	6	1			
2023209209	G005	14	1			
2065001101	G005	4	1			
21550	C225	31	1			
2301007	A045	18	1	1		
2301007	B074	26	1			
2301074	A045	6	8	8		
2301115	A045	24	5	5		
2301117	A045	7	4	4		
2301117	A045	27	2	2		
2301191	M062	5	1	1		
2301208	M062	10	1	1		
2301235	A045	29	2	2		
2301241	M062	2	1	1		
2301279	A045	41	1	1		
2601002	D042	14	1			
2601020	D045	12	1			
2601034	D043	15	1			

CODE	Tavola	RIF	Qnt			
2601034	D044	15	1			
2601034	D067	2	1			
2703004	D042	11	1			
2705003	D045	4	1			
27101030	D043	7	1			
27101030	D044	7	1			
27101030	D067	9	1			
27104040	D043	11	1			
27104040	D044	11	1			
27104040	D067	7	1			
2712003	D045	11	1			
27127030	D042	7	1			
27144000	B075	25	1			
27144000	C224	36	1			
27144000	D042	1	1			
27144010	D042	3	1			
27144020	D042	13	1			
27145000	B074	11	1			
27145000	C224	30	1			
27145000	D043	1	1			
27145010	D043	3	1			
27145020	D043	13	1			
27146000	B074	7	1			
27146000	C224	32	1			
27146000	D044	1	1			
27146010	D044	3	1			
27146020	D044	13	1			
27147000	B075	11	1			
27147000	C224	40	1			
27147000	D045	13	1			
27147010	D045	9	1			
27147020	D045	1	1			
27160000	A045	34	1	1		
27160000	C224	26	1			
27160000	D067	13	1			
27160010	D067	12	1			
27160020	D067	4	1			
2IM4100063	L001	2	1			

CODE	Tavola	RIF	Qnt			
320.021.00020	H052	7	1			
3201002	A045	12	1	1		
3201002	A045	28	1	1		
325.006.00015	H052	15	1			
325.006.00020	H052	12	1			
325.006.00025	H052	14	1			
325.046.00015	H052	8	1			
325.046.00016	H052	9	1			
325.046.00017	H052	11	1			
325.046.00025	H052	10	1			
325.046.00030	H052	3	1			
3SOF1A6820	L001	3	1			
400.011.00005	H052	5	1			
400.011.00030	H052	4	1			
4ANE224012	L001	6	4			
550.021.00035	H052	6	1			
5ART310100	L001	4	1			
5CO30140200	L001	5	1			
5CUR169MA	L001	8	1			
5CUR178MA	L001	7	3			
5TEL105000	C225	9	5			
5TEL120005	C225	2	1			
5TEL120005	C226	2	1			
5U08810500	C225	10	5			
5U11120000	C225	3	1			
5U11120000	C226	3	1			
8125474001	G005	7	1			
8600168000	G005	17	1			
8600194000	G005	13	4			
8600194500	G005	5	1			
8625184000	G005	16	1			
905.014.00040	H052	16	1			
B149118	D042	8	1			
B169137	D045	3	1			
B216177	D043	8	1			
B216177	D044	8	1			
B216177	D067	6	1			
BSV10110500	B075	34	1			

FERRI

TGA58ZS - 03

15/11/2004

CODE	Tavola	RIF	Qnt			
BSV10190300	B075	36	12			
BSV8190200	B075	37	12			
DBM196133	D045	6	1			
DBM255196	D042	5	1			
DBM334255	D043	5	1			
DBM334255	D044	5	1			
DBM334255	D067	11	1			
F16110500	A045	23	1	1		
F16110600	A045	10	4	4		
F27070400	A045	22	1	1		
F46110300	A045	26	2	2		
OR017	C226	33	2			
OR021	D045	7	1			
OR114	D042	10	1			
OR120	D042	6	1			
OR121	D043	6	1			
OR121	D044	6	1			
OR121	D067	10	1			
OR132	D045	8	1			
OR210	C223	13	1	1		
OR228	D042	9	1			
OR236	D043	10	1			
OR236	D044	10	1			
OR236	D067	14	1			
OR619	D043	9	1			
OR619	D044	9	1			
OR619	D067	5	1			
TGA46070500	B075	30	1			
TGA46190100	B075	24	1			
TGA46200300	B075	23	1			
TGA46200500	B075	20	1			
TGA46200600	B075	29	1			
TGA50010200	A045	1	1	1		
TGA50030100	C226	56	1			
TGA50030200	C226	51	1			
TGA50030300	C226	50	1			
TGA50070100	B074	8	1			
TGA50070300	A045	36	1	1		

CODE	Tavola	RIF	Qnt			
TGA50080100	B074	9	1			
TGA50110100	A045	35	1	1		
TGA50110200	B074	3	4			
TGA50110300	B074	12	1			
TGA50140100	B074	6	2			
TGA50140200	C226	13	1			
TGA50140300	C226	30	1			
TGA50150100	C223	39	1	1		
TGA50170100	B074	15	1			
TGA50170400	A045	2	1	1		
TGA50200200	C226	52	1			
TGA50200400	C226	22	1			
TGA50200700	M062	13	1	1		
TGA50200900	A045	13	1	1		
TGA50210100	B074	20	1			
TGA50220100	C224	34	2			
TGA58170100	B074	27	1			
TGA58210200	B075	18	1			
TGA58210500	B074	30	1			
TGA58220100	C224	35	2			
TK5190200	C225	17	1			
TK5190200	C226	27	1			
TK5190300	C225	22	1			
TK5190300	C226	36	1			
TK8040100	A045	11	2	2		
TK8120100	B075	5	1			
TK8140100	B075	8	1			
TK8150100	A045	32	3	3		
TK8150100	B074	14	3			
TK8150100	B075	27	1			
TK8150200	B075	7	4			
TK8150300	B075	9	1			
TKP56150100	B075	38	6			
TKP56160200	B075	35	3			
TKV65110100	A045	15	2	2		
TKV65110100	B074	28	1			
TKV65110200	B075	4	1			
TKV65110400	B075	12	2			

CODE	Tavola	RIF	Qnt			
TP48110100	A045	37	1	1		
TP48110100	B074	10	3			
TP48110100	B075	22	1			
TP48110300	B075	26	2			
TP48290200	A045	40	3	4		
TP48290200	B074	18	6			
TSN50110300	A045	31	2	2		
TSN50290100	B074	19	4			
TSN50290200	B075	13	1			
WRM118149	D042	12	1			
WRM137169	D045	5	1			
WRM177208	D043	12	1			
WRM177208	D044	12	1			
WRM177208	D067	3	1			

FERRI

TGA58ZS - 03

15/11/2004

FERRI

Questa pagina è bianca per esigenza d'impostazione di catalogo

This page has been left blank for reasons of clarity

Diese weisse seite ist fur unsere katalogeintragungen bestimmt

On a laisse cette page en blanc pour de raisons de clarte

Se ha dejado en blanco esta pagina por razones de claridad